



**UNIVERSIDAD NACIONAL JOSE FAUSTINO SANCHEZ  
CARRION**



**FACULTAD DE CIENCIAS ECONOMICAS, CONTABLES Y  
FINANCIERAS**

**ESCUELA PROFESIONAL DE CIENCIAS CONTABLES Y  
FINANCIERAS**

**TESIS**

**SISTEMA DE CONTROL INTERNO SU IMPORTANCIA EN AREA  
ECONOMICA-FINANCIERA DEL HOSPITAL REGIONAL DE HUACHO EN  
ETAPA DE COVID-19**

**PRESENTADO POR BACHILLER:**

**GIOVANNI CRISTIAN VALVERDE ACEVEDO**

**PARA OPTAR TITULO DE CONTADOR PUBLICO**

**ASESOR:**

.....  
**DRA. CPCC. YESSICA YULISA LINO TORERO**

**HUACHO – PERÙ**

**2021**

**NOMBRE DEL AUTOR:**

**GIOVANNI CRISTIAN VALVERDE ACEVEDO**

**ASESOR**

.....  
**DRA. CPCC. YESSICA YULISA LINO TORERO**

.....  
**DRA. CPCC. YESSICA YULISA LINO TORERO**

**ASESOR**

**TESIS**

**SISTEMA DE CONTROL INTERNO SU IMPORTANCIA EN AREA  
ECONOMICA-FINANCIERA DEL HOSPITAL REGIONAL DE HUACHO EN  
ETAPA DE COVID-19**

**JURADO EVALUADOR**

**Dr. CPCC. SUAREZ ALMEIRA MIGUEL ANGEL**

**PRESIDENTE**

**Mg. CPCC. HUACHUA HUARANCCA FREDY JAVIER**

**SECRETARIO**

**Mg. CPCC. ECHEGARAY ROMERO HECTOR ORLANDO**

**VOCAL**

## **DEDICATORIA:**

La realización de esta investigación es dedicada a las personas que siempre han creído en mi capacidad; ellos son el motor que permite que yo siga de pie ante las adversidades.

## **AGRADECIMIENTO:**

Un agradecimiento especial para mi familia y compañeros de estudio por darme el apoyo en momentos difíciles en las que de igual forma debí seguir realizando los estudios respectivos para la realización de este trabajo.

# ÍNDICE GENERAL

CARATULA	i
TITULO	ii
DEDICATORIA.	v
AGRADECIMIENTO	vi
INDICE GENERAL	vii
INDICE DE TABLAS	xi
INDICE DE FIGURAS	
RESUMEN	
ABSTRACT	xii
INTRODUCCION	xiii
CAPITULO I	1
PLANTEAMIENTO DEL PROBLEMA	1
1.1 Descripción de la realidad problemática	1
1.2 Formulación del problema	4
1.2.1 Problema general	4
1.2.2. Problema especifico	5
1.3. Objetivos de la investigación	5
1.3.1 Objetivo general	5
1.3.2 Objetivos específicos	6
1.4. Justificación de la investigación	6
1.5. Delimitación del estudio	7
CAPITULO II	
MARCO TEORICO	
2.1. Antecedentes de la investigación	8
2.2. Investigaciones internacionales	8
2.3. Investigaciones nacionales	9
2.3.1 Bases teóricas	10
2.3.2 Bases filosóficas	15

2.3.3	Definición de términos básicos	15
2.3.4	Hipótesis de investigación	18
2.4.	Hipótesis general	18
2.5.	Hipótesis específicas	18
2.6.	Operacionalización de variables	19
<b>CAPITULO III</b>		
<b>METODOLOGIA</b>		
3.1.	Diseño metodológico	21
3.2.	Población y muestra	22
3.2.1	Población	22
3.2.2	Muestra	22
3.3	Técnicas de recolección de datos	23
3.4	Técnicas para el procesamiento de la información	25
<b>CAPITULO IV</b>		
<b>RESULTADOS</b>		
4.1.	Análisis de resultados	27
4.2	Contrastación de hipótesis	48
<b>CAPITULO V</b>		
<b>DISCUSION</b>		
5.1.	Discusión de resultados	58
<b>CAPITULO VI</b>		
<b>CONCLUSIONES Y RECOMENDACIONES</b>		
6.1.	Conclusiones	59
6.2.	Recomendaciones	61
<b>REFERENCIAS</b>		
7.1.	Fuentes documentales	63
7.2.	Fuentes bibliográficas	64
7.3.	Fuentes electrónicas	66
	Anexos	67



## INDICE DE TABLAS

Tabla 1	El personal cumple con integridad y valores éticos el desarrollo de sus funciones en el hospital regional de Huacho.	28
Tabla 2	El personal se realiza acciones para identificar riesgos en el hospital regional de Huacho.	30
Tabla 3	Existe compromiso del personal en la identificación con las actividades del hospital regional de Huacho.	32
Tabla 4	El personal cumple con acciones de prevención y monitoreo en el hospital regional de Huacho.	34
Tabla 5	El sistema de control interno es importante para el área económica financiera en el hospital regional de Huacho	36
Tabla 6	El área de contabilidad realiza el control contable en forma permanente en el hospital regional de Huacho.	38
Tabla 7	Se cumple con los planes de inversión previstos en el hospital regional de Huacho.	40
Tabla 8	La gestión presupuestal es eficiente en la administración económica financiera en el hospital regional de Huacho.	42
Tabla 9	Se realiza en forma adecuada la gestión de financiación por el área de economía financiera del hospital regional de Huacho.	44
Tabla 10	El área de económica financiera se verá mejorada con la aplicación del sistema de control interno en el hospital regional de Huacho.	46
Tabla 11	Integridad y valores éticos son importantes para el ejercicio del control contable en el área de economía-financiera	48
Tabla 12	Identificación de riesgos es importante para la ejecución de planes de inversión en el hospital regional	50
Tabla 13	Compromiso del personal es importante para la adecuada gestión presupuestal en el hospital regional	52
Tabla 14	Acciones de prevención y monitoreo son importantes para gestión de financiación en el hospital regional Huacho	54
Tabla 15	Sistema de control interno es importante para área económica-financiera para el hospital regional de Huacho.	56

## INDICE DE FIGURAS

Figura 1	El personal cumple con integridad y valores éticos el desarrollo de sus funciones en el hospital regional de Huacho.	29
Figura 2	El personal se realiza acciones para identificar riesgos en el hospital regional de Huacho.	31
Figura 3	Existe compromiso del personal en la identificación con las actividades del hospital regional de Huacho.	33
Figura 4	El personal cumple con acciones de prevención y monitoreo en el hospital regional de Huacho.	35
Figura 5	El sistema de control interno es importante para el área económica financiera en el hospital regional de Huacho	37
Figura 6	El área de contabilidad realiza el control contable en forma permanente en el hospital regional de Huacho.	39
Figura 7	Se cumple con los planes de inversión previstos en el hospital regional de Huacho.	41
Figura 8	La gestión presupuestal es eficiente en la administración económica financiera en el hospital regional de Huacho.	43
Figura 9	Se realiza en forma adecuada la gestión de financiación por el área de economía financiera del hospital regional de Huacho.	45
Figura 10	El área de económica financiera se verá mejorada con la aplicación del sistema de control interno en el hospital regional de Huacho.	47
Figura 11	Integridad y valores éticos son importantes para el ejercicio del control contable en el área de economía-financiera	49
Figura 12	Identificación de riesgos es importante para la ejecución de planes de inversión en el hospital regional	51
Figura 13	Compromiso del personal es importante para la adecuada gestión presupuestal en el hospital regional	53
Figura 14	Acciones de prevención y monitoreo son importantes para gestión de financiación en el hospital regional Huacho	55
Figura 15	Sistema de control interno es importante para área económica-financiera para el hospital regional de Huacho.	57

## RESUMEN

Objetivo examinar si el sistema de control interno su importancia para el área económica-financiera en hospital Regional de Huacho en época de COVID-19, en cuanto a métodos, la población fue determinada en 66 personas entre directivos, contables, colaboradores, así como expertos especialistas en temas de control en sus diversas características, de administración en entidades gubernamentales, los mimos que se identificaron de manera probabilística, para ello se utilizó como medida de actitud escala de Likert. Entre dimensiones se señala: comportamiento laboral, prevención, identificación, reconocimiento. Para su determinación de confiabilidad fue necesario la utilización del programa computarizado SPSS, a nivel de traducción 25.0 grado de correlación de Pearson, con confianza del 95%. La prueba de ji cuadrada. **Resultados:** Las consideraciones muestran mayor proporción (60.61%) manifestaron, quedar muy satisfechos, que el sistema de control interno es de singular importancia para el área económica-financiera en el hospital regional de Huacho, con relación al comportamiento del económico financiero y su aplicación se verá mejorada en tiempo de pandemia un (57.57%) expresaron estar satisfechos. **Conclusión:** que el sistema de control interno es de singular significancia para el área económica-financiera para el hospital Regional de Huacho en etapa de COVI-19.

**Palabras Claves:** Control interno, área económico-financiera, gestión, prevención de riesgos control posterior.

## **ABSTRACT**

Objective to examine whether the internal control system is important for the economic-financial area in the Huacho Regional Hospital at the time of COVID-19, in terms of methods, the population was determined in 66 people among managers, accountants, collaborators, as well as experts specialists in control issues in its various characteristics, administration in government entities, the mimes that were identified in a probabilistic way, for this a Likert scale was used as a measure of attitude. Among the dimensions it is pointed out: work behavior, prevention, identification, recognition. To determine its reliability, it was necessary to use the SPSS computerized program, at a translation level of 25.0 Pearson's correlation degree, with 95% confidence. The chi-square tests. Results: The considerations show a higher proportion (60.61%) stated, being very satisfied, that the internal control system is of singular importance for the economic-financial area in the Huacho regional hospital, in relation to the behavior of the financial economy and its application it will be improved in times of pandemic one (57.57%) expressed being satisfied. Conclusion: that the internal control system is of singular significance for the economic-financial area for the Huacho Regional hospital in the COVI-19 stage.

**Keywords:** Internal control, economic-financial area, management, risk prevention, subsequent control.

## **INTRODUCCION**

El estudio desarrollado abordo los temas: Sistema de control interno su importancia en el área económica-financiera en el Hospital Regional de Huacho en la etapa de COVID-19, se cual se ejecutó en correspondencia a lo determinado por la Universidad, el cual se inicia con descripción de la realidad problemática, bases doctrinarias del marco teórico, procedimiento cubierto; consecuencias; discusión; conclusiones; recomendaciones; adicionalmente presenta anexos como prueba de encuesta para obtención de información, por lo que se explica de la forma siguiente:

Capítulo I: Planteamiento del problema, explicación del argumento de la situación problemática, aspecto importante que se toma en cuenta en el momento de formular aportes orientados a proponer soluciones que permitan mejorar la gestión frente a dificultades que suelen presentarse en la administración sobre como influye el control de manera significativa en al control económico y financiero en al Hospital regional de Huacho

Capítulo II: Marco Teórico, compuesta por conceptualizaciones logradas del entorno internacional y argumento nacional, que extienden las variables de acuerdo a sus convenientes situaciones o argumentos, que se cumplen en sus países; en contexto nacional, se ha obtenido opiniones de profesionales instruidos en la comprensión del sistema de control interno y como su implementación es importante para la gestión entre ellos las áreas económicas-

financieras como en el caso de Hospital regional de Huacho, bases teóricas, filosóficas, términos básicos.

Capítulo III: Metodología, se ejecutó teniendo en cuenta el diseño de investigación descriptiva, explicativa no correlacional; de enfoque cuantitativo, población estuvo establecida por 80 personas entre directivos, contables colaboradores, así como profesionales a nivel de especialistas en temas de diversas formas de control previo, simultáneo y posterior, su relación con la gestión económica – financiera.

Capítulo IV, Resultados, congregan diversas opiniones como resultados de la contrastación de hipótesis, sobre lo cual se elaboró tablas que se explican en cada gráfica que representan los resultados producto de la aplicación de instrumentos, técnicas como cuestionarios absueltos.

Capítulo V, experimentada en debate, contiene opiniones exactas de expertos versados en identificación de los riesgos producto de la evaluación del sistema del control a nivel preventivo, concurrente y posterior, su importancia que ello tiene en la gestión económica-financiera.

Capítulo VI, conclusiones y recomendaciones producto de reconocer aportes de contrastación de las propuestas que admite perfeccionar propuestas que permitan mejorar los mecanismos de implementación del control por su importancia para la gestión.

Finalmente es imposible mencionar la importancia que ha tenido las referencias utilizadas que permitieron la obtención de conceptos por parte de profesionales, como en plataformas electrónicas, textos, revistas, así como a artículos del contexto nacional e internacional.

# **CAPITULO I**

## **PLANTEAMIENTO DEL PROBLEMA**

### **1.1. DESCRIPCION DE LA REALIDAD PROBLEMÁTICA**

El hospital regional de Huacho es una unidad ejecutora dependiente del pliego del gobierno regional del departamento de Lima, correspondiente al sector salud como parte de la red salud, funcionando como tal a partir del último trimestre del año 1970 tiene como misión la atención especializada como integral a la ciudadanía a través de prevención de riesgos, en la recuperación de salud con énfasis en salud materno infantil priorizando la población de extrema pobreza

Para la obtención de información directa, nos vimos en la necesidad de asistir a las oficinas del Hospital regional de Huacho principalmente a las áreas relacionadas con Presupuesto del cual hemos logrado obtener la aprobación del Presupuesto institucional de apertura para el periodo fiscal 2021 el cual está constituido por el importe de S/. 77,729,729; y nos permitimos detallarlo de la manera siguiente:



GRUPO GENERICO DE GASTOS	PRESUPUESTO INSTITUCIONAL DE PAERTURA			TOTAL
	RECUROS ORDINARIOS	RECURSOS DIRECTAMENTE RECAUDADOS	DONACIONES Y TRANSFERENCIAS	
<b>GASTOS CORRIENTES</b>	<b>72,059,760</b>	<b>3,627,127</b>	<b>31,454</b>	<b>76,498,341</b>
Personal y obligaciones sociales	57,677,542	0	0	57,677,542
Pensiones y otras prestaciones	3,492,618	0	0	3,492,618
Bienes y servicios	11,669,600	3,595,127	31,454	15,296,181
Otros gastos	0	32,000	0	32,000
<b>GASTOS DE CAPITAL</b>	<b>1,231,388</b>	<b>0</b>	<b>0</b>	<b>1,231,388</b>
Adquisiciones de activos no financieros	1,231,388	0	0	1,231,388
<b>TOTAL</b>	<b>74,071,148</b>	<b>3,627,127</b>	<b>31,454</b>	<b>77,729,729</b>

Con dichos recursos asume el compromiso de su administración como de cumplir con sus diferentes actividades que de acuerdo a ley le corresponde en cumplimiento con sus normas internas. Sin embargo, hemos podido notar que los instrumentos de gestión como Reglamento de organización y funciones se encuentra desactualizados son del año 2015 de igual forma el manual de organización y funciones, instrumentos de suma importancia por cuanto en él se describen las funciones que deben desarrollara las áreas administrativas.

De la misma forma podemos notar que si viene s cierto cuenta con una oficina del órgano de control institucional, unidad que depende funcional y administrativamente de la Contraloría general de la república, no hemos podido

observar la constitución de la comisión por la implementación del sistema de control interno, situación que no permite advertir la situación de riesgos que se puedan presentar, y con mayor insistencia en el periodo de pandemia por la cual atravesamos, sin embargo se ha notado la injerencia directa de la administración de gobierno regional con la finalidad de mejorar las condiciones de atención a la ciudadanía, principalmente de los sectores más necesitados con las cuales cuenta la ciudad de huacho.

Como podemos observar la carencia de tan importante comisión, lo cual nos pone en riesgo la administración y uso de los recursos financieros de la entidad, máxime si no hemos evaluado en forma integral la documentación que sustente las operaciones de cada una de las actividades a nivel de la administración de las operaciones de orden financiero como de los proyectos, la importancia en la revisión de la documentación en estos tiempos se realiza a nivel remoto la misma que deberá de acopiarse teniendo en consideración que los procesos a nivel de la gestión financiera deberán de ser adecuados y oportunos.

Así mismo es nuestra preocupación que se efectivice el funcionamiento del comité de control interno que su composición este constituido por personal profesional conocedor de los procedimientos en el uso y administración de los recursos, de manera que permita mejorar su administración como la salvaguarda de los activos del hospital regional de Huacho.

## **1.2 FORMULACION DEL PROBLEMA**

### **1.2.1 Problema General**

¿De qué forma el sistema de control interno es importante para el área económica-financiera en hospital regional de Huacho en etapa de COVID-19?

### **1.2.2 Problemas Específicos**

**a.** ¿Cómo la integridad y valores éticos son importantes para el ejercicio del control contable en el área económica-financiera en el hospital regional de Huacho en etapa de COVID -19?

**b.** ¿En qué medida la identificación de riesgos es importante para la ejecución de planes de inversión en el hospital regional de Huacho en etapa de COVID-19?

**c.** ¿En qué forma el compromiso del personal es importante para la adecuada gestión presupuestal en el hospital regional de Huacho en etapa de COVID-19?

**d.** ¿De qué manera las acciones de prevención y monitoreo es importante para la gestión de financiación en el hospital regional de Huacho en etapa de COVID-19?

### **1.3. OBJETIVOS DE LA INVESTIGACION**

#### **1.3.1 Objetivo General**

Examinar si el sistema de control interno es importante para el área económica-financiera en hospital regional de Huacho, en etapa de COVID-19.

#### **1.3.2. Objetivos Específicos**

a. Verificar si la integridad y valores éticos son importantes para el ejercicio del control contable en el área económica-financiera en el hospital regional Huacho en etapa COVID-19.

b. Examinar si la identificación de riesgos es importante para la ejecución de planes de inversión en el hospital regional de Huacho en etapa de COVID-19.

c. Reconocer en qué forma el compromiso del personal es importante para adecuada gestión presupuestal en hospital regional de Huacho en etapa de COVID-19.

d. Estimar de qué manera las acciones de prevención y monitoreo es importante para la gestión de financiación en el hospital regional Huacho en etapa de COVID-19.

### **1.4. JUSTIFICACION DE LA INVESTIGACION**

Pensamos el estudio se justifica, en la medida que permite verificar el conocimiento del control interno en qué medida es importante para la gestión económica financiera, o se cómo se administran los recursos presupuestales su ejecución, así como observar sus resultados de los productos en la gestión del hospital regional de Huacho.

Así mismo nos permitirá examinar como se desarrolla el control interno como sistema, si cuenta con comisión encargada de la realización de sus controles que les permita advertir la situación de riesgos, las propuestas que asumen en salvaguarda de los activos de la entidad.

### **1.5. DELIMITACION DEL ESTUDIO**

En el cumplimiento de dicho estudio será necesario de acuerdo a las circunstancias de la pandemia, participar en forma directa a las oficinas de la unidad de control interno de manera que se pueda evidenciar en qué medida sea posible el acceso a documentación directa, o en caso contrario a nivel virtual que sea posible la revisión de documentos así como el personal que labora para la unidad de control interno como directivos, funcionarios oficina de control interno, así como aquellas personas encargadas de la gestión administrativa financiera, de manera que se obtenga en forma directa opiniones en cuanto a la opcionalidad del manejo presupuestal financiero como administrativo.

## CAPÍTULO II

### MARCO TEÓRICO

#### 2.1 ANTECEDENTES DE LA INVESTIGACION

##### 2.1.1. Investigaciones Internacionales

Mendoza, CH. (2021) tesis: Incidencia del control interno aplicando indicadores de eficiencia y eficacia en gestión área financiera Cantón – Quevedo – Ecuador; su objetivo evaluar incidencia del control interno financiero en eficiencia y eficacia. Estudio de carácter cualitativa y cuantitativa, aplicando método inductivo, deductivo, histórico-lógico y descriptivo, aplicando la encuesta como herramienta para recolección de información. Finalmente, el autor llega a la conclusión que el cumplimiento es parcial por cuanto no cuentan con sistema de control presupuestal que facilite en gestión de planificación del área administrativa financiera.

Canales y Gonzáles (2017) en su tesis: Diseño de sistema de control interno informático basado en riesgos de tecnología de información para las agencias de viajes del Municipio de San Salvador. Tuvo como objetivo general: Proveer al profesional en contaduría pública un modelo de diseño de sistema de control interno informático basado en riesgos, que beneficie bilateralmente tanto al profesional como a las agencias de viajes. Su metodología: Tipo de estudio hipotético – deductivo, como Universo y muestra se constituyó por los profesionales en contaduría pública, utilizando como instrumento y técnica la aplicación de encuesta y cuestionario. Llegando finalmente a la conclusión que es necesario la utilización del For Risk para gestión de riesgos como mecanismo de control que ayudara al cumplimiento de

normativa de orden general como específica y con ello el entrenamiento permanente del personal profesional encargado de dicha labor.

### **2.1.2. Investigaciones nacionales**

López, D. (2021) su tesis: Control interno en subgerencia de logística en municipalidad distrital de independencia – Huaraz, su objetivo fue comprobar como el control interno para subgerencia de logística en gobierno local del distrito de independencia, de tipo cuantitativo, nivel descriptivo, de diseño no experimental, la técnica usada fue la encuesta para la recolección de información de parte de la muestra, finalmente concluye que la aplicación del control interno es eficaz facilitando la correcta gestión administrativa municipal.

Quispe (2021) su tesis: Implementación de un sistema de control interno para mejorar la gestión operativa de inventariados en autopartes Ranulfo Diaz, Bagua Grande; su objetivo diseñar un sistema que permita mejorar la gestión operativa de los inventarios. estudio de tipo descriptivo – propositiva, de diseño no experimental, desarrollo encuesta para la recopilación de información. Al final concluye que el sistema de control interno contribuye en gestión operativa de inventarios para una buena dirección, coordinación, segregación de labores, determinación de responsabilidades, que cuente con instructivo.

Sifuentes, L. (2021) Características de control interno en ejecución presupuestal en dirección de Red Salud Conchucos Sur- Huari. Su objetivo identificar características de control interno en ejecución presupuestal red salud Conchucos Sr-Huari. Investigación cuantitativa, descriptiva para el procesamiento de información utilizo la encuesta aplicada a la muestra determinada. Finalmente, el autor llega a la conclusión que el control interno en ejecución presupuesto de

caracteriza por la adecuada segregación de funciones, considerando la presencia de planes para asumir los riesgos, que no perjudiquen en el cumplimiento de objetivos institucionales.

## **2.2. BASES TEORICAS**

### **Control interno**

Los controles para su aplicación necesitan de contar con un sistema que viabilice su aplicación de manera ordenada, que se cuente con un diagnóstico que permita identificar los riesgos y plantear un plan de mejora al respecto Arredondo, F. (2014), sobre sistema de control manifiesta: (...) una de las herramientas más importantes diseñada para proveer, seguridad razonable con relación al logro de objetivos de entidad. Su implementación, adecuación y actualización es necesidad prioritaria para una buena gestión pública y la lucha contra la corrupción.

Sobre control interno existen diversas opiniones, considerando la importancia que tienen en el proceso de identificar los niveles de riesgos que se encuentran en la entidad, y que con una aplicación correcta, estará en la posibilidad de prevenir fraudes, como el adecuado control de sus activos de la entidad, en ese sentido Leiva & Soto, (2015), sobre control interno teorizan: (...) conjunto de acciones de cautela se ejecuta precedentemente, durante y posteriormente de cumplimiento de procedimientos como operaciones en una entidad, a fin de que la gestión de sus recursos, bienes y operaciones se efectúe correcta, eficaz y eficientemente.

La gestión económica en entidad pública, pasa necesariamente por el conocimiento y transparencia en el comportamiento de sus inventarios, el control en ese escenario no deja de ser importante que participe activamente en la identificación como la situación actualizada de sus bienes y su representación en los estados



financieros razonables, al respecto Vidal (2014), sobre gestión de inventarios conceptualiza como: (...) una actividad transversal a la cadena de abastecimiento que constituye uno de los aspectos logísticos más complejos en cualquier sector de la economía.

El control en la entidad gubernamental es de singular importancia de manera que permite revisar analizar e identificar la situación de los sistemas administrativos, analizarlos y determinar los procesos de riesgos con la finalidad de mejorar o rectificar, el control ubica los riesgos lo cuantifica y la administración debe corregir esos riesgos, en ese contexto Rodrigo, Estupiñán (2014). Teoriza sobre el control indicado: (...) es el proceso para determinar lo que se está llevando a cabo, valorización y, si es necesario, aplicando medidas correctivas, de manera que la ejecución se desarrolle de acuerdo con lo planeado.

El determinar que es riesgo, es importante para advertir la necesidad de su ejecución en todos los sistemas administrativos de la entidad pública, que ubicado determinen el nivel de riesgos, se advierta y de proponga las recomendaciones pertinentes, y los titulares en la capacidad de implementarlos, ello permitirá desarrollar una gestión eficiente, en ese contexto Estupiñán, (2018) conceptualiza el control como: (...) incertidumbre producida en el rendimiento de una inversión ya sea por cambios producidos en el sector que se opera, la falta de devolución del capital por una de las partes y la fluctuación de los mercados financieros. (p.67).

La presentación del control interno, se manifiesta con el análisis y evaluación de las acciones que se realizan en la entidad, que de alguna manera son diagnosticada para su identificación, pueden controles fuertes, débiles o inexistentes, a partir de ello se determina el nivel de riesgo lo cual debe de cuantificarse, a fin de informar la situación en la que se expone sus actividades en la entidad, a ello Matilla (2016)

sobre control interno, manifiesta: [...] “Algunas cosas están bajo nuestro control y otras no, las que están bajo nuestro control son opinión, búsqueda, deseo y aversión y todo lo que no esté contemplado entre los elementos mencionados son considerados factores no controlados” (p. 33).

### **Área económica-financiera**

Las áreas más sensibles en el manejo gerencial de toda entidad es precisamente la unidad económica financiera, de manera que requiere de una dedicación y evaluación periódica, teniendo en cuenta los riesgos que pueden presentarse, a ello Gisbert Bou, (2017) manifiesta: [...] es la exposición a una situación donde existe la posibilidad de sufrir un daño o de estar en peligro los bienes económicos, materiales y operacionales de la empresa (p.11).

En las entidades gubernamentales, se manifiestan los ingresos a partir de las transferencias o los derechos que generan costos y ingresan por tesorería, de manera que la parte economía en sus niveles de ingresos y egresos deberá de ser administrada de tal manera que cada ejercicio contable exprese su administración y uso, al respecto Fonseca, (2018) expresa [...] representa una disminución de una parte de los bienes y activos de la empresa. También se puede decir que comprende a resultados negativos que se ven reflejados en los ingresos y los gastos durante un ejercicio contable. (p.88).

De manera que en entidades publicas ubicamos cuentas por cobrar por los servicios que realiza, a los usuarios y que deben de ser controlados de manera que no se incremente la cartera pesada, y dicha cuenta y continúe con la atención de sus servicios, sobre ello Lawrence, (2017) en cuanto a cuentas por cobrar, indica: [...] derechos exigibles generados por ventas, servicios prestados, otorgamientos de

préstamos u otro concepto. Estos documentos corresponden a los clientes en los que se representan los derechos exigibles que han sido documentados con letras de cambio o pagarés. (p.54).

El no contar con el pago de los servicios en su tiempo, afecta el cumplir sus servicios y cuanto ingrese dicho dinero es seguro que la adquisición de los mismos productos ya varió, por lo que se conoce el valor del dinero en el tiempo, sobre ello Grima, (2019) señala: [...] representa un cambio que actúa en el tiempo, en lugar de en el espacio, por lo que también se le considera alternar dinero del presente, por el dinero en el futuro (p.76).

En la entidad pública las áreas no funcionan aisladas una de otras, trabajan en conjunto al cumplimiento de sus metas como objetivos en función de ello se armonizan más aun en los aspectos de orden financiero que es la base importante para cumplir con sus planes anuales en el periodo, a ello Cornejo C., (2017) expresa: [...] afectan a áreas y departamentos de las organizaciones y, por tanto, también a departamento de finanza, en los cuales la gestión de procesos financieros representa una gran oportunidad de generar valor directo a la empresa u organización. (p.89).

En relación con la orientación de los aspectos económicos financieros, el sistema de administración deberá siempre mantener un trabajo en equipo que permite interactuar sobre los objetivos previstos, que la parte económica financiera, es fundamental para el cumplimiento con proveedores en el tiempo previsto y no se interrumpa sus actividades, sobre ello Ricaurte, (2018) expresa: [...] los recursos económicos de una entidad permite planificar y administrar el sistema, para que los recursos disponibles en esta trabajen conjuntamente de manera que se pueda satisfacer los deseos y objetivos tanto económicos y no económicos de la organización. (p.189).

La eficiencia en la administración y uso de los recursos económicos y financieros en toda entidad es importante, orientado al manejo razonable de los recursos su administración transparente, permitirá mejorar gestión y reducir futuros riesgos, en ese sentido Pérez & Gardey, (2018) manifiestan: [...] es la utilización racional de los recursos disponibles para alcanzar un objetivo predeterminado, en el menor tiempo posible usando lo mínimo de recursos existentes (p.82).

Una adecuada administración de la parte económica y financiera permite medir el cumplir con sus metas, sea en los aspectos de gestión expresada en el resultado de sus servicios y trabajo armonizado permite incluso obtener rentabilidad social, sobre ello González & Hernández, (2019) manifiestan: [...] la eficiencia es la relación entre los recursos utilizados en un proyecto y los logros conseguidos, teniéndose como eficiencia el obtener mejores resultados utilizando menos recursos. (p.12).

### **2.3. BASES FILOSOFICAS**

#### **Control interno**

Es considerado como la herramienta que permite en primer lugar realizar un diagnóstico de la entidad con la finalidad de evaluar y determinar la situación a la dicha che, obteniendo los diferentes riesgos o brechas que se encuentran en la administración pública con el objeto de proponer alternativas de superar las mismas, a fin de no entorpecer el desarrollo de proyectos o actividades tendientes al cumplimiento de sus actividades.

## **Área económica-financiera**

Unidad encargada de realizar los controles previos en cuanto a la administración de los recursos económicos presupuestales, así como la verificación de su cumplimiento en forma a lo planificado en las herramientas presupuestales, contables con la finalidad que las toma de decisiones se realice en forma adecuada, midiendo no incurrir en faltas que pongan en riesgo su cumplimiento, como el de cumplir estrictamente con el presupuesto institucional de apertura, coordinado con el plan operativo institucional.

### **2.4. DEFINICIONES DE TÉRMINOS BÁSICOS**

#### **Integridad y valores éticos**

Es la actitud y comportamiento de la persona, que en su calidad de servidor o funcionario público debe de desarrollar sus funciones en cumplimiento a las autorizadas por la norma pertinente, como un reglamento de organización y funciones, así como aplicación correcta del criterio en beneficio de los usuarios sin perjuicio de la entidad, demostrando su transparencia, equidad y justicia en su accionar.

#### **Identificación de riesgos**

Una de las funciones importantes del servidor público es la advertencia de posibles riesgos que pongan en dificultad el cumplimiento de sus funciones, lo cual debe de ser evaluado y puesto en conocimiento de sus superiores con la finalidad que en su oportunidad sea evaluado y se proponga los planes de mejora con el fin de reducir las posibles brechas que ello puede generar, evaluado la dimensión y sus posibles efectos.

### **Compromiso del personal**

Es la identificación del personal o funcionario con su institución, entender que una de las labores más importantes es el servicio a sus beneficiarios, por lo que todo servidor público deberá de priorizar la calidad y actitud en el comportamiento de atención a su entorno laboral con la finalidad que se comprenda que el trabajo en equipo priorizando el trabajo individual, siempre considerando la calidad de servicio, con la participación.

### **Área económica-financiera**

Las áreas más sensibles en el manejo gerencial de toda entidad es precisamente la unidad económica financiera, de manera que requiere de una dedicación y evaluación periódica, teniendo en cuenta los riesgos que pueden presentarse, a ello Gisbert Bou, (2017) manifiesta: [...] que es una posibilidad que se tiene a que se sufra una situación en la que se peligran los bienes de todo tipo que posee una organización.

### **Control interno**

Los controles para su aplicación necesitan de contar con un sistema que viabilice su aplicación de manera ordenada que se cuente con un diagnostico que permita identificar los riesgos y plantear un plan de mejora al respecto Arredondo, F. (2014) menciona que conforma una herramienta imprescindible debido a que sea diseñado para conseguir de forma segura los objetivos que ha trasado una institución. Es preciso mencionar que la adaptación, implementación, control y su actualización es prioridad para conseguir una adecuada gestión pública.

### **Acciones de prevención y monitoreo**

Una de las acciones de control previo está orientado a adelantarse a los daños que puede generar una acción incorrecta, en el desempeño de sus funciones, en tal sentido debe de evaluarse y revisarse las acciones y documentación que genera cada medida con el objeto de detectar posibles deficiencias advirtiendo las consecuencias, a fin de que dicho riesgo sea evaluado y determinar las acciones para su administración o mitigación de este.

### **Control contable**

El área contable o personal dedicado a dicha labor debe de entender que su actividad es de control en la realización de sus operaciones, de manera que deberá de tener presente la revisión técnica y documentaria a la luz de los principios contables, el de ejecutar sus funciones en forma correcta y transparente que los resultados cuantificables a ser registrados sean el resultado de la documentación fuente que así lo evidencia, de manera que deberá de ser registrado, lo que reúne las condiciones de fiabilidad, objetividad y medición.

### **Planes de inversión**

Referida a aquellas actividades que forman parte del presupuesto operativo institucional, las cuales cuentan con los recursos debidamente presupuestados, que su ejecución es parte del proceso y su revisión y control debe de ser a nivel preventivo por las áreas pertinentes en el proceso de ejecución, de manera que en el control posterior o auditoria no se presenten situaciones que permita poner en observación sus funciones.

### **Gestión presupuestal**

En cada ejercicio o periodo presupuestal se deberá de tener en cuenta su cumplimiento en concordancia a lo que señala la ley marco del proceso presupuestario gastando efectivamente lo presupuestado de acuerdo y en concordancia a los ingresos, no generando déficit presupuestal, que sus actividades se ajusten estrictamente a lo determinado como fuente de financiamiento para cada actividad o proyecto.

### **Gestión de financiación**

Cuando un proyecto se encuentre en riesgo por la carencia de recursos de acuerdo con los presupuestado, que se puede haber generado por no haberse logrado los ingresos revistos como fuente de financiamiento, la administración debe recurrir de acuerdo a su norma pertinente a la obtención de dichos recursos, para ellos de ser posible endeudamiento, como parte de gestión sin poner en riesgo el cumplir con las diversas actividades propias de la gestión.

## **2.5. HIPOTESIS DE INVESTIGACION**

### **2.5.1. Hipótesis General**

El sistema de control interno es importante para el área económica-financiera para el hospital regional de Huacho en etapa de COVID-19.

### **2.5.2. Hipótesis Específicas**

a. La integridad y valores éticos son importantes para el ejercicio del control contable en el área de economía-financiera en el hospital regional de Huacho en etapa de COVID-19.



**b.** La identificación de riesgos es importante para la ejecución de planes de inversión en el hospital regional de Huacho en etapa de COVID-19.

**c.** El compromiso del personal es importante para la adecuada gestión presupuestal en el hospital regional de Huacho en etapa de COVID-19.

**d.** Las acciones de prevención y monitoreo son importantes para la gestión de financiación en el hospital regional Huacho en etapa de COVID-19

## 2.6. OPERACIONALIZACION DE VARIABLES E INDICADORES

### VARIABLE INDEPENDIENTE

Variable	Definición	Dimensiones	Indicadores	Índices
Variable Independiente Control interno	Son actividades de carácter periódica que se realizan en la entidad a nivel integral, que como acciones de prevención deben generar acciones que prevengan futuros riesgos en las áreas con el fin de reducir las posibilidades de incumplir con los planes previstos en plazos ya determinados	<ul style="list-style-type: none"> <li>- Comportamiento laboral</li> <li>- prevención</li> <li>- Identificación</li> <li>- Reconocimiento</li> </ul>	<ul style="list-style-type: none"> <li>- Integridad y valores éticos</li> <li>- Identificación de riesgos</li> <li>- Compromiso del personal</li> <li>- Acciones de prevención y monitoreo</li> </ul>	<ul style="list-style-type: none"> <li>- Resultados</li> <li>- Rendimiento</li> <li>- Producción</li> <li>- Satisfacción</li> </ul>

## VARIABLE DEPENDIENTE

Variables	Definición	Dimensiones	Indicadores	Índices
Variable Dependiente Área económica financiera	El manejo de las finanzas en toda entidad pública debe ser evaluada en forma periódica de manera que se logre administrar en forma adecuada con los recursos previstos como fuente de financiamiento para el logro de las metas previstas de manera correcta	<ul style="list-style-type: none"> <li>- Principios contables</li> <li>- Plan operativo</li> <li>- Capacidad de gestión.</li> <li>- Capacidad profesional</li> </ul>	<ul style="list-style-type: none"> <li>- Control contable</li> <li>- Planes de inversión</li> <li>- Gestión presupuestal</li> <li>- Gestión de financiación</li> </ul>	<ul style="list-style-type: none"> <li>- Evaluación</li> <li>- Expectativas</li> <li>- Eficiencia</li> <li>- Evaluación de cumplimiento</li> </ul>

## **CAPÍTULO III**

### **METODOLOGÍA**

#### **3.1 DISEÑO METODOLOGICO**

##### **Tipo de investigación**

De acuerdo con las características del estudio, consideramos que reúne condiciones necesarias para una investigación Descriptiva, asimismo será transversal, considerando que la recolección de información será a tiempo determinado por la entidad.

##### **Nivel de investigación**

El estudio será de nivel correlacional, teniendo en cuenta la correspondencia existente entre las variables materia de estudio o sea entre el sistema de control interno y el área económica-financiera en el hospital regional de Huacho.

##### **Diseño de investigación**

El diseño es de enfoque de indagación no experimental, considerando que no se permitirá el manipuleo de las variables, conservando la estabilidad básica de las mismas pasando de la utilización de observaciones como de documentos que se obtenga.

##### **Enfoque de investigación**

Para el presente estudio será de enfoque cuantitativo, en la medida que nos permitirá cuantificar como estimar en valores reales los efectos que se obtengan en el desarrollo de variables existente, palpable, visible, medible.

## 3.2. POBLACION Y MUESTRA

### 3.2.1 Población

Para el desarrollo de la investigación pensamos que nuestra población está compuesta por el área económica y financiera del hospital regional de Huacho que de acuerdo a población económicamente activa cuenta con 80 servidores entre directivos, funcionarios y servidores además de profesionales a versados en cuestiones relacionado con el control interno, así como la gestión financiera.

### 3.2.2 Muestra

La presente investigación está constituida por 80 personas como directivos, servidores profesionales a prueba de expertos, para lo cual utilizaremos la fórmula de muestreo aleatorio simple para estimar proporciones, cuando se trata de una población finita o conocida, la cual se detalla a continuación:

$$n = \frac{Z^2 N p q}{E^2 (N - 1) + Z^2 p q}$$

De dónde:

**n**= Volumen de muestra

**Z**= Nivel de confianza (1.96).

**p**= Tasa de prevalencia (0.5).

**q**.= (1-p) = 0.50

**E**= Parte por error (0.05)

**N**= Población

Entonces, se tendrá en cuenta a un nivel de significancia de 95% y 5% como margen de error

Remplazando cálculos tenemos

$$n = \frac{(1.96)^2 (0.5) (0.5) (80)}{(0.05)^2 (80-1) + (1.96)^2 (0.5) (0.5)}$$

$$n = \frac{76.832}{1.1579}$$

$$n = 66.35$$

$$n = 66$$

### **3.3 Técnicas e instrumentos de recolección de datos**

#### **Cuestionario**

Instrumento que nos permitió obtener opiniones de los individuos identificados en la muestra seleccionada con la finalidad de contrastar con las hipótesis, de la situación planteada.

#### **Encuestas**

Técnica que permitió conseguir datos, información y opinión de entrevistados con relación al control como a la gestión económica financiera en el hospital regional de Huacho.

#### **Análisis Documental.**

Técnica que ayuda en la recolección de datos, documentación la cual será inspeccionada en correspondencia a la situación actual del control en cuanto a su

implementación y como es importante para la gestión administrativa financiera en el hospital regional de Huacho.

### **3.4. DESCRIPCIÓN DE LOS INSTRUMENTOS**

#### **Ficha bibliográfica:**

Herramienta que fue manejado para el proceso el escogimiento y exploración de los diversos textos, narraciones, revistas, periódicos, y trabajos a la cual se tuvieron acceso en el trabajo de campo, igualmente se acudió a indagación de Internet.

#### **Guía de entrevista:**

Dicha herramienta fue preelaborada teniendo en cuenta las variables adoptadas como los indicadores determinados de manera que se pueda conseguir información importante de las personas seleccionadas de la muestra de manera aleatoria.

#### **Ficha de encuesta:**

Instrumento que fue utilizada y preelaborada para su aplicación en el proceso de producción de información y documentación necesaria de manera que se pueda formular interrogaciones a la muestra seleccionada

#### **Procedimientos de comprobación de la validez y confiabilidad de los instrumentos**

Del desarrollo de los instrumentos elaborados que fueron puestos en consulta a profesionales con la experiencia requerida, se requiere que estos sean comprobados para determinar su confiabilidad, la aplicación de la encuesta (10) como piloto a 66 personas quienes fueron determinados al azar entre la muestra determinada entre

directivos, servidores y especialistas en el control, así como en gestión administrativa financiera que permita comprobar la calidad de la información obtenida.

### **3.5. TÉCNICAS PARA EL PROCESAMIENTO DE INFORMACIÓN**

#### **Técnicas de Análisis**

Para el proceso de datos se recurrió a la computadora que permitió obtener resultados estadísticos:

- Análisis documental
- Conciliación de datos
- Indagación
- Rastreo

#### **Técnicas de Procesamiento de Datos**

El compromiso de exploración admitió el proceso de identificaciones que se obtuvieron de las diferentes referencias por medio del manejo de diversas metodologías como:

- Categorización y codificación
- Exploración manejable
- Observación de documentos
- Tabulación de tablas estadísticas
- Interpretación de gráficas
- Correspondencia de antecedentes



## **CAPÍTULO IV**

### **RESULTADOS**

#### **4.1. ANALISIS DE RESULTADOS**

Las investigaciones revistadas como los soportes de bases teóricas en cuanto a los especialistas en el control interno a nivel de entidades gubernamentales como privadas, en el contexto internacional se ha podido notar que no solamente se trasmite la aplicación en entidades estatales, es muy aplicado analizado e investigado en el sector privado con mucho énfasis, al logro de resultados, si viene s cierto las diferencias principales están en los objetivos es necesario indicar que entidades gerencias por aspectos de salud., la preocupación esta dirigida a la personas, y a nivel de dependencias estatales se verifica la presencia de normas como leyes, que orientan la implementación de dicho sistema, sin embargo se nota que muchas de ellas no lo aplican se ha podido obtener información que desde el año 2016 se crean las primeras bases la aplicación de dicho sistema y sean ajustado pro orden del sistema nacional de control quien lidera su aplicación sin embargo hoy podemos indicar que se nota la renuencia para su aplicación, los expertos mencionan sobre todo internacional, que son las propias autoridades de gobiernos quienes deben de liderar dichos actos con el des arrollo de prácticas sanas en cada una de sus actividades, como la rendición de cuentas de sus actividades a la ciudadanía herramienta que permite mostrar la capacidad de mostrar como se administran los recursos de las entidades del estado. La mayoría de los expertos indican que siendo el sistema de control interno de carácter transversal es de carácter obligatorio que todo funcionario aplique los componentes del control interno de marea objetiva, ello permitirá mejorar la gestión y su transparencia en la dirección.

#### 4.1.1. INTEGRIDAD Y VALORES

Tabla 1

El personal cumple con integridad y valores éticos el desarrollo de sus funciones en el hospital regional de Huacho

ALTERNATIVAS	Frecuencia	Porcentaje	Porcentaje válido	Porcentaje acumulado
a. Muy satisfecho	18	27.27	27.27	27.27
b. Satisfecho	12	18.18	18.18	45.45
c. Poco satisfecho	16	24.24	24.24	69.69
d. Insatisfecho	14	21.21	21.21	90.90
e. Muy insatisfecho	06	9.09	9.10	<b>100.00</b>
<b>TOTAL</b>	<b>66</b>	<b>99.98</b>	<b>100.00</b>	

*Nota: Elaboración propia*



Figura 1. el personal cumple con integridad y valores éticos el desarrollo de sus funciones en el hospital regional de Huacho

## INTERPRETACIÓN

De la exposición de acuerdo a la gráfica que antepone los resultados de la encuesta han expresado, que 27.27% manifestaron estar muy satisfechos, el personal cumple con integridad y valores éticos el desarrollo de sus funciones en el hospital regional de Huacho; el 18.18% reconocieron estar satisfechos, no obstante un 24.24% consideraron estar poco satisfechos, pero inversamente un 21.21% pensaron estar insatisfechos, finalmente un 9.10% reconocieron estar muy insatisfechos, que el personal cumpla con integridad y valores éticos el desarrollo de sus funciones en el hospital regional de Huacho.

### 4.1.2. RIESGOS

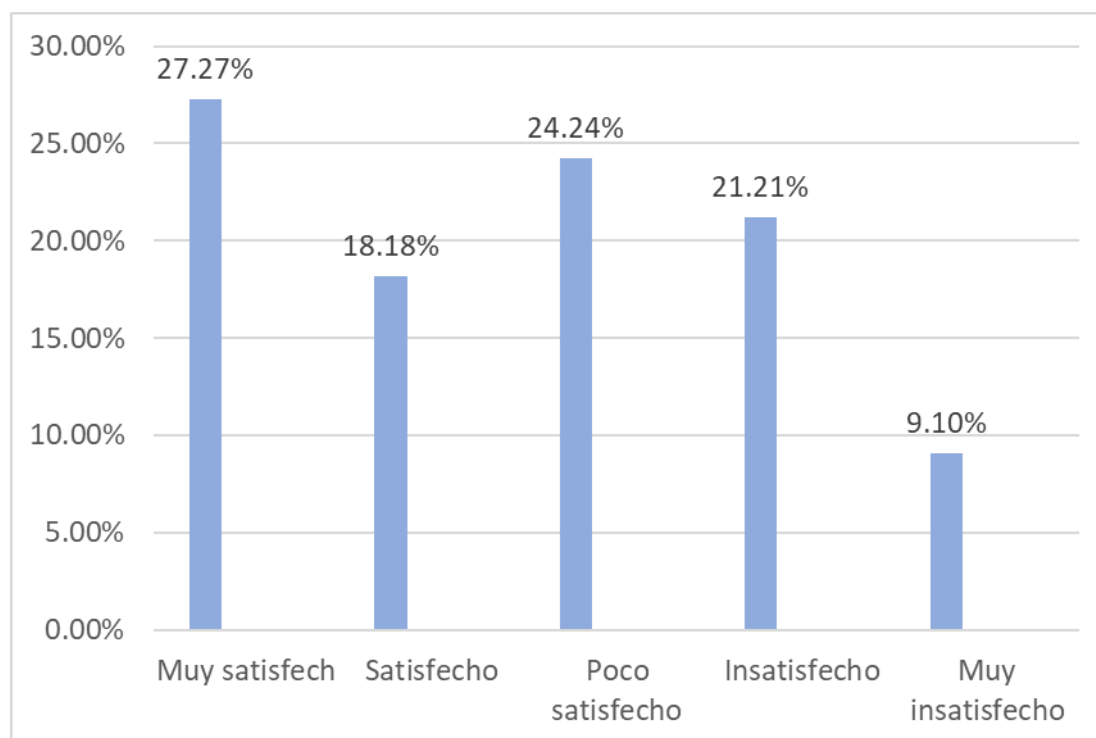
*Tabla 2*

El personal se realiza acciones para identificar riesgos en el hospital regional de Huacho

<b>ALTERNATIVAS</b>	<b>Frecuencia</b>	<b>Porcentaje</b>	<b>Porcentaje válido</b>	<b>Porcentaje acumulado</b>
a. Muy satisfecho	18	27.27	27.27	27.27
b. Satisfecho	14	21.21	21.21	48.48
c. Poco satisfecho	13	19.69	19.70	68.18
d. Insatisfecho	15	22.72	22.73	90.91
e. Muy insatisfecho	06	9.09	9.09	<b>100.00</b>
<b>TOTAL</b>	<b>66</b>	<b>99.97</b>	<b>100.00</b>	

*Nota: Elaboración propia*

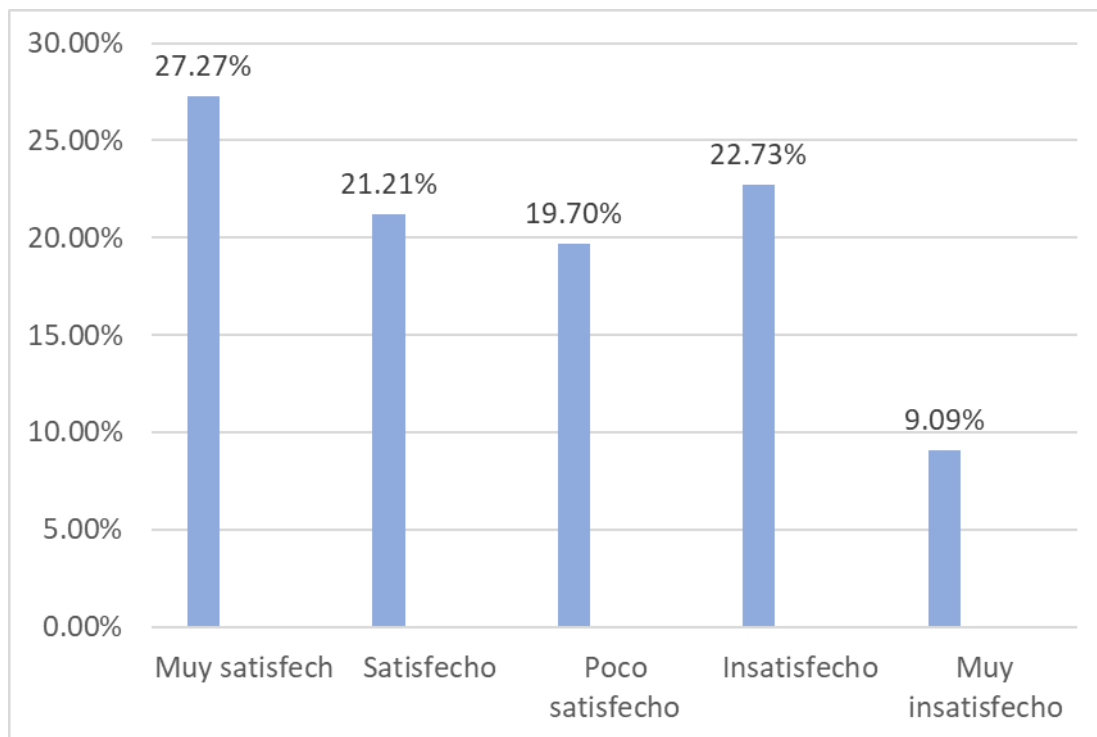

*Figura 2.* Personal realiza acciones para identificar riesgos en el hospital regional de Huacho

## **INTERPRETACIÓN**

De la indagación al proceso de contestaciones a interrogantes las cuales se muestran en grafica precedente, es necesario indicar un 27.27% opinaron estar muy satisfechos que, el personal se realiza acciones para identificar riesgos en el hospital regional de Huacho; el 21.21% opinaron estar satisfechos, un 19.70% respondieron estar poco satisfechos, contrariamente 22.73% manifestaron estar insatisfechos, finalmente el 9.09% opinaron estar muy insatisfechos que, el personal realicen acciones que permitan identificar riesgos en el hospital regional de Huacho.

### 4.1.3. COMPROMISO

Tabla 3

Existe compromiso del personal en identificación con actividades del hospital regional de Huacho

ALTERNATIVAS	Frecuencia	Porcentaje	Porcentaje válido	Porcentaje acumulado
a. Muy satisfecho	18	27.27	27.27	27.27
b. Satisfecho	17	25.75	25.76	53.03
c. Poco satisfecho	11	16.66	16.67	69.70
d. Insatisfecho	13	19.69	19.70	89.40
e. Muy insatisfecho	07	10.60	10.60	<b>100.00</b>
<b>TOTAL</b>	<b>66</b>	<b>99.97</b>	<b>100.00</b>	

*Nota: Elaboración propia*



Figura 3. Compromiso del personal en la identificación con las actividades del hospital regional de Huacho

## INTERPRETACIÓN

De la pregunta expresada alcanzamos estimar de respuestas obtenidas como se expresan en grafica que precede es necesario indicar un 27.27% consideraron estar muy satisfechos existe compromiso del personal en la identificación con las actividades del hospital regional de Huacho; el 25.76% opinaron estar satisfechos, un 16.67% respondieron estar poco satisfechos, contrariamente 19.70% manifestaron quedar insatisfechos, finalmente el 10.60% opinaron quedar muy insatisfechos que exista compromiso del personal en la identificación con las actividades del hospital regional de Huacho.

### 4.1.4. ACCIONES DE PREVENSIÓN

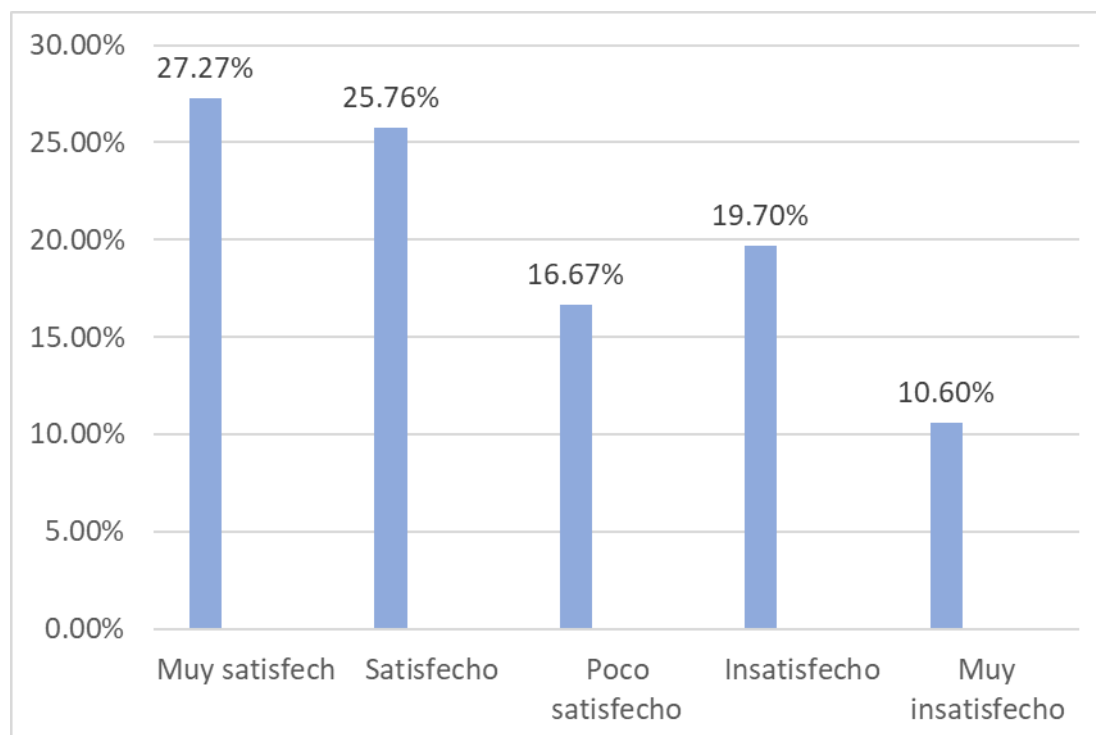
*Tabla 4*

Personal cumple con acciones de prevención y monitoreo en el hospital regional de Huacho

<b>ALTERNATIVAS</b>	<b>Frecuencia</b>	<b>Porcentaje</b>	<b>Porcentaje válido</b>	<b>Porcentaje acumulado</b>
a. Muy satisfecho	24	36.36	36.36	36.36
b. Satisfecho	16	24.24	24.24	60.60
c. Poco satisfecho	12	18.18	18.18	78.78
d. Insatisfecho	10	15.15	15.15	93.93
e. Muy insatisfecho	04	6.06	6.07	<b>100.00</b>
<b>TOTAL</b>	<b>66</b>	<b>99.98</b>	<b>100.00</b>	

*Nota: Elaboración propia*

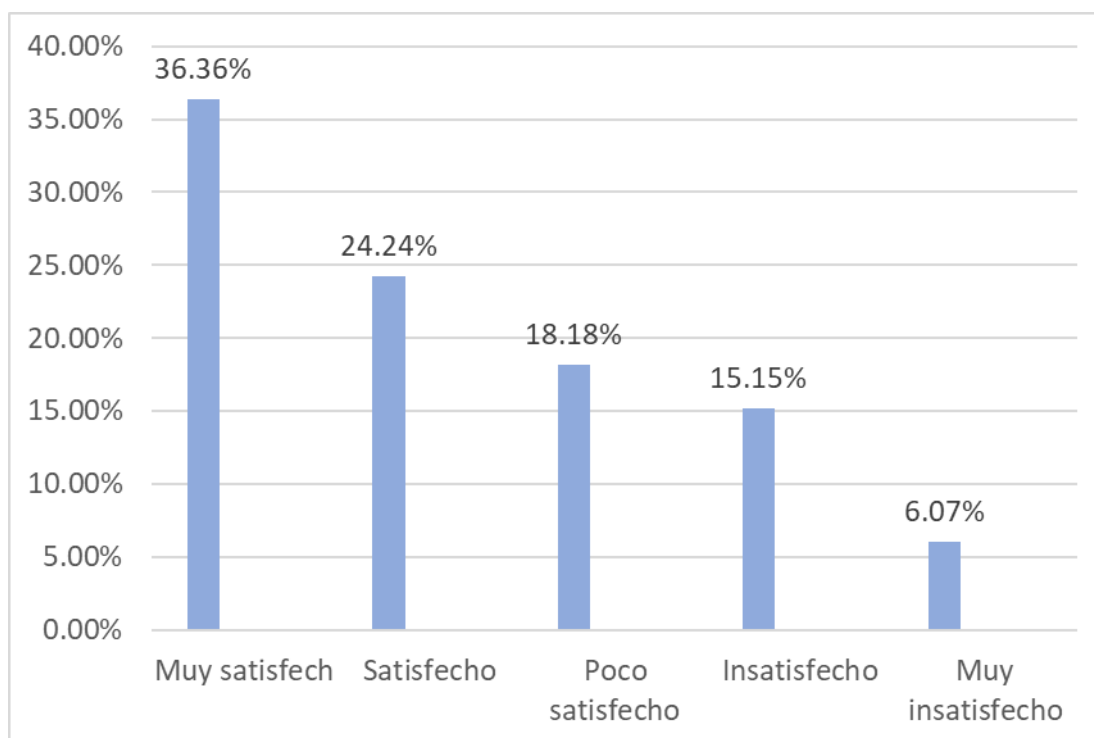

*Figura 4.* Aplicación de costos financieros incide en distribuidora PAISAG SAC en tiempo de COVID-19 en ciudad de Huacho

## **INTERPRETACIÓN**

Tal como conseguimos expresar a través de la gráfica que antecede nos permite señalar como, el 36.36% razonaron estar muy satisfechos, el personal cumple con acciones de prevención y monitoreo en el hospital regional de Huacho; un 24.24% consideraron quedar satisfechos, el 18.18% consideraron estar poco satisfechos, pero contrariamente el 15.15%, consideraron estar insatisfechos, finalmente el 6.07% consideraron estar muy insatisfechos, que el personal cumpla con acciones de prevención y monitoreo en el hospital regional de Huacho.

#### 4.1.5. CONTROL INTERNO

Tabla 5

Sistema de control interno es importante para el área económica financiera en el hospital regional de Huacho

ALTERNATIVAS	Frecuencia	Porcentaje	Porcentaje válido	Porcentaje acumulado
a. Muy satisfecho	40	60.60	60.61	60.61
b. Satisfecho	10	15.15	15.15	75.76
c. Poco satisfecho	08	12.12	12.12	87.88
d. Insatisfecho	05	7.57	7.57	95.35
e. Muy insatisfecho	03	4.54	4.55	<b>100.00</b>
<b>TOTAL</b>	<b>66</b>	<b>99.98</b>	<b>100.00</b>	

*Nota: Elaboración propia*



Figura 5. Sistema de control interno es importante para el área económica financiera en el hospital regional de Huacho



## INTERPRETACIÓN

Tal como comprobamos de lo mencionado en absoluciones a interrogantes expresadas en gráfica, precedentemente expuesta, expresa como un 60.61% consideraron muy satisfechos el sistema de control interno es importante para el área económica financiera en el hospital regional de Huacho; el 15.15% manifestaron estar satisfechos; el 12.12% consideraron estar poco satisfechos, sin embargo inversamente el 5.57% respondieron estar insatisfechos, al culminar un 4.55% respondieron estar muy insatisfechos que ,el sistema de control interno sea importante para el área económica financiera en el hospital regional de Huacho.

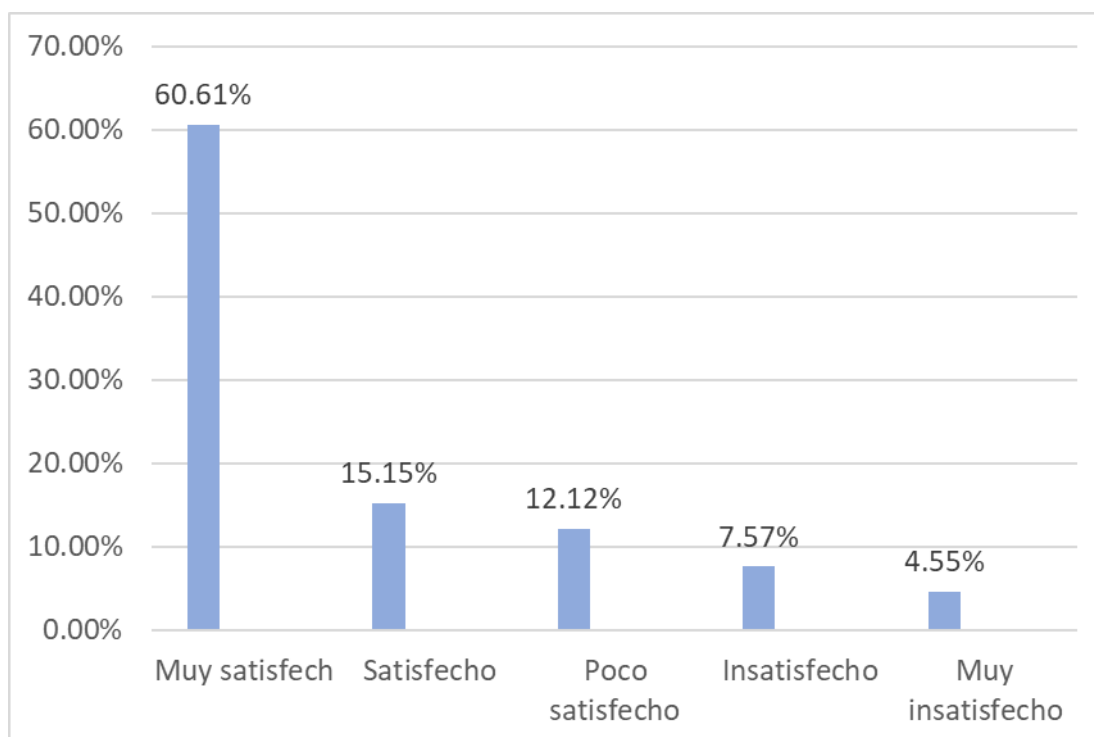
### 4.1.6. AREA CONTABLE

Tabla 6

Área de contabilidad realiza el control contable en forma permanente en el hospital regional de Huacho

<b>ALTERNATIVAS</b>		<b>Frecuencia</b>	<b>Porcentaje</b>	<b>Porcentaje</b>	<b>Porcentaje</b>
				<b>válido</b>	<b>acumulado</b>
<b>a.</b>	Muy satisfecho	19	28.78	28.79	28.79
<b>b.</b>	Satisfecho	15	22.72	22.73	51.52
<b>c.</b>	Poco satisfecho	14	21.21	21.21	72.73
<b>d.</b>	Insatisfecho	11	16.66	16.66	89.39
<b>e.</b>	Muy insatisfecho	07	10.60	10.61	<b>100.00</b>
<b>TOTAL</b>		<b>66</b>	<b>99.98</b>	<b>100.00</b>	

*Nota: Elaboración propia*

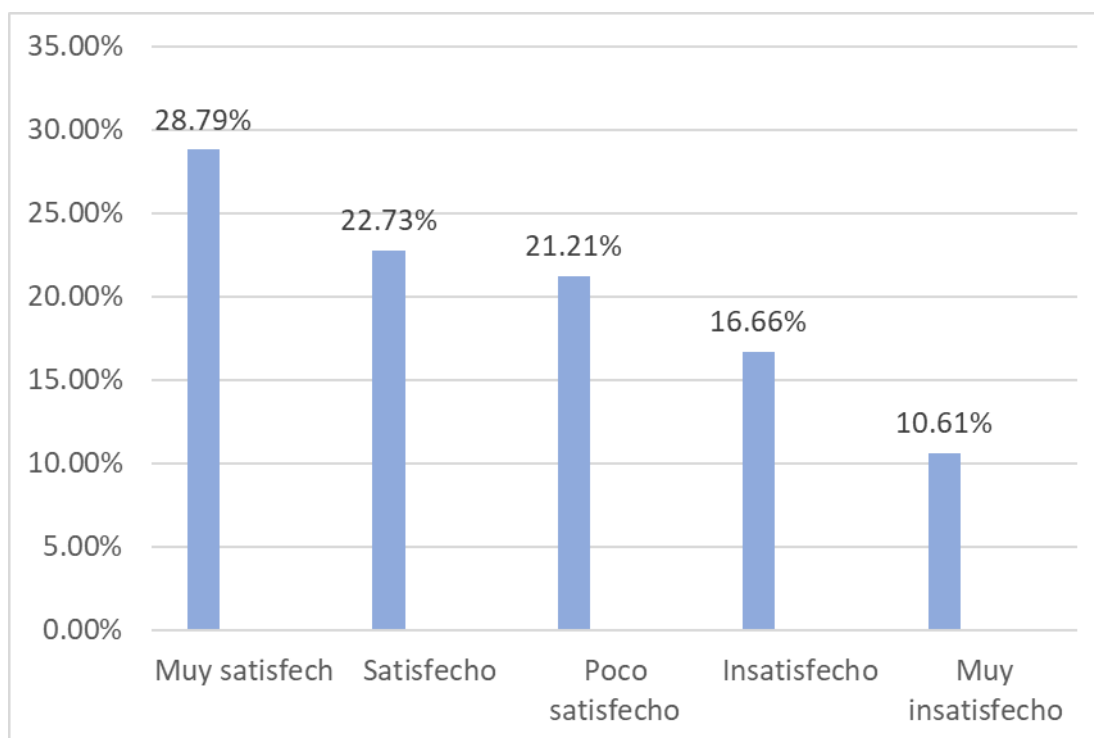

*Fuente 6.* Área de contabilidad realiza el control contable en forma permanente en el hospital regional de Huacho

## **INTERPRETACIÓN**

De las contestaciones a obtenidas las cuales se exponen en la gráfica que antecedente en función a incógnitas esbozadas, conseguimos señalar como un 28.79% opinaron estar muy satisfechos el área de contabilidad realiza el control contable en forma permanente en el hospital regional de Huacho; un 22.73% opinaron quedar satisfechos, un 21.21% opinaron estar poco satisfechos; sin embargo de manera contrariamente el 16.66% opinaron estar insatisfechos que el área de contabilidad realice el control contable en forma permanente en el hospital regional de Huacho y un 10.61% opinaron estar muy insatisfechos.

#### 4.1.7. PLAN DE INVERSION

Tabla 7

Se cumple con los planes de inversión previstos en el hospital regional de Huacho

ALTERNATIVAS			Porcentaje	Porcentaje
	Frecuencia	Porcentaje	válido	acumulado
a. Muy satisfecho	19	28.78	28.79	28.79
b. Satisfecho	15	22.72	22.73	51.52
c. Poco satisfecho	13	19.69	19.70	71.22
d. Insatisfecho	12	18.18	18.18	89.40
e. Muy insatisfecho	07	10.60	10.60	<b>100.00</b>
<b>TOTAL</b>	<b>66</b>	<b>99.98</b>	<b>100.00</b>	

*Nota: Elaboración propia*



Figura 7. Se cumple con los planes de inversión previstos en el hospital regional de Huacho

## INTERPRETACIÓN

Como podemos observar las consecuencias derivadas de interrogación expresada que se describen en la gráfica precedente, podemos señalar que el 28.79% consideraron estar muy satisfechos, el que se cumple con los planes de inversión previstos en el hospital regional de Huacho; el 22.73% consideraron estar satisfechos, un 19.70% consideraron estar poco satisfechos; sin embargo contradictoriamente el 18.18% consideraron estar insatisfechos, finalmente el 10.60% consideraron estar muy insatisfechos de que se cumpla con los planes de inversión previstos en el hospital regional de Huacho.

### 4.1.8. GESTION PRESUPUESTAL

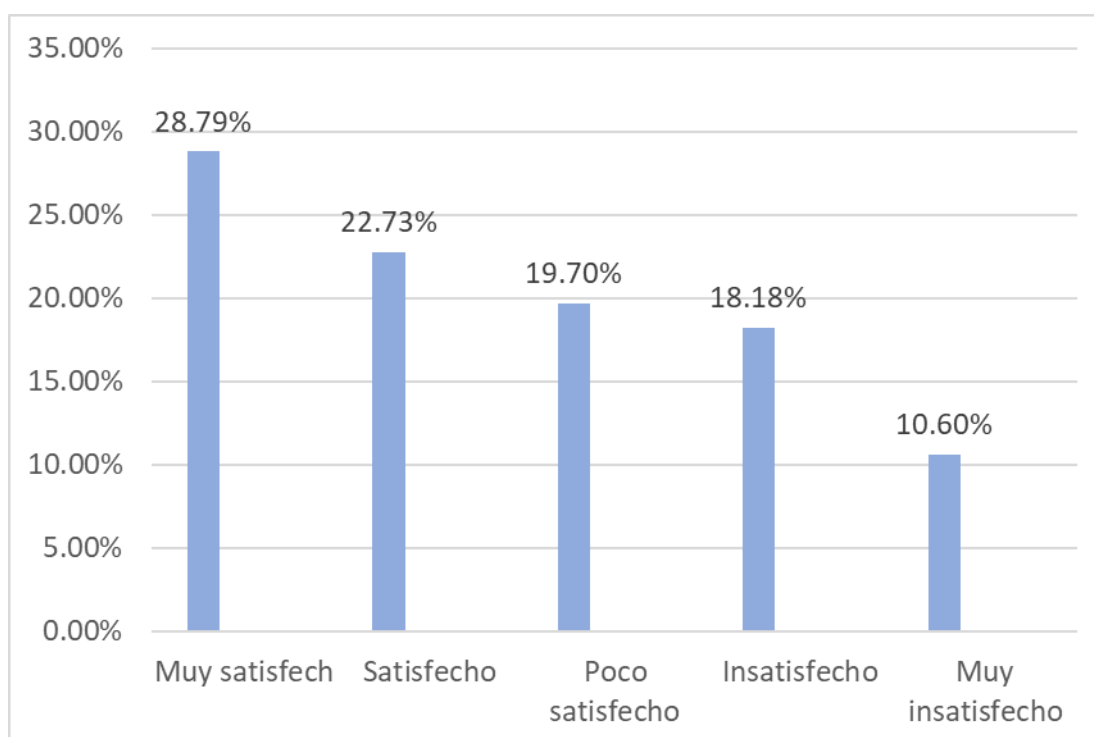
Tabla 8

Gestión presupuestal es eficiente en la administración económica financiera en el hospital regional de Huacho.

ALTERNATIVAS			Porcentaje	Porcentaje
	Frecuencia	Porcentaje	válido	acumulado
a. Muy satisfecho	28	42.42	42.42	42.42
b. Satisfecho	12	18.18	18.18	60.60
c. Poco satisfecho	13	19.69	19.70	80.30
d. Insatisfecho	07	10.60	10.61	90.91
e. Muy insatisfecho	06	9.09	9.09	<b>100.00</b>
<b>TOTAL</b>	<b>66</b>	<b>99.98</b>	<b>100.00</b>	

*Nota: Elaboración propia*

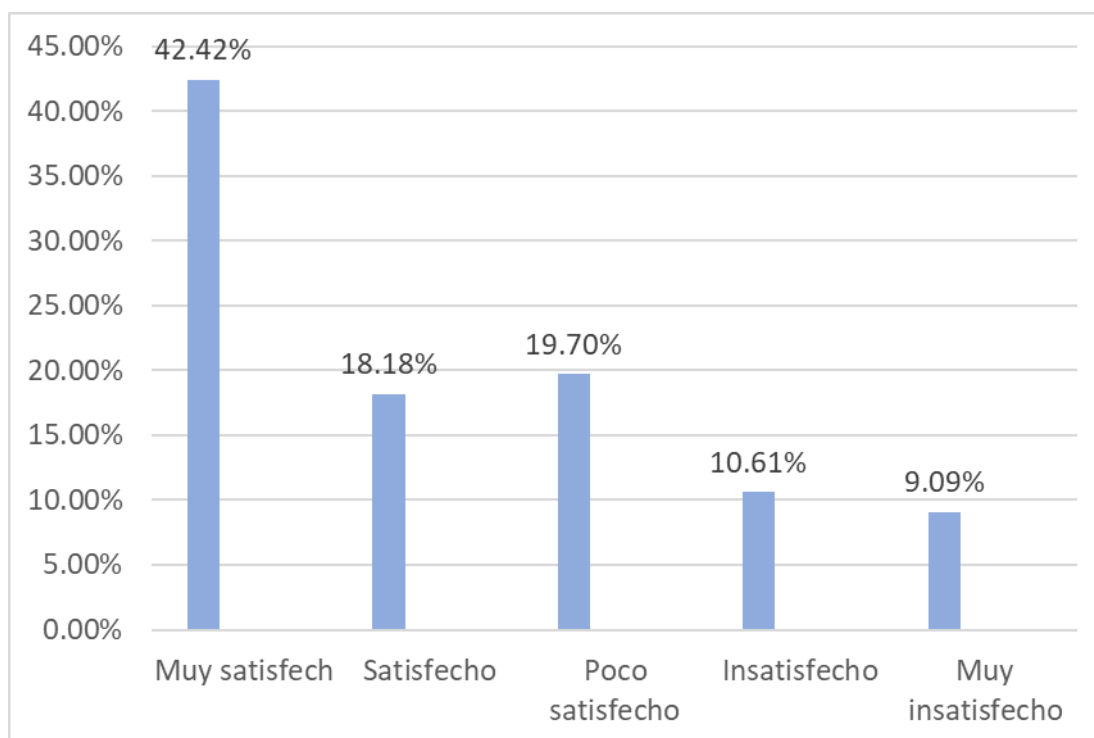

*Figura 8.* Gestión presupuestal es eficiente en la administración económica financiera en el hospital regional de Huacho

## **INTERPRETACIÓN**

De acuerdo a los hechos de recopilación de ordenamientos a incógnitas desarrolladas y mencionadas en gráfica, muestra como un 42.42% calificaron estar muy satisfechos, la gestión presupuestal es eficiente en la administración económica financiera en el hospital regional de Huacho; el 18.18% consideraron estar satisfechos; un 19.70% respondieron estar poco satisfechos; sin embargo contrariamente el 10.61% consideraron estar insatisfechos; finalmente un 9.09% opinaron estar muy insatisfechos, que la gestión presupuestal sea eficiente en la administración económica financiera en el hospital regional de Huacho.

#### 4.1.09 GESTION FINANCIERA

**Tabla 9**

Se realiza en forma adecuada la gestión de financiación por el área de economía financiera del hospital regional de Huacho

ALTERNATIVAS	Frecuencia	Porcentaje	Porcentaje válido	Porcentaje acumulado
a. Muy satisfecho	20	30.30	30.30	30.30
b. Satisfecho	15	22.72	22.73	53.03
c. Poco satisfecho	14	21.21	21.21	74.24
d. Insatisfecho	12	18.18	18.18	92.42
e. Muy insatisfecho	05	7.57	7.58	<b>100.00</b>
<b>TOTAL</b>	<b>66</b>	<b>99.98</b>	<b>100.00</b>	

*Nota: Elaboración propia*

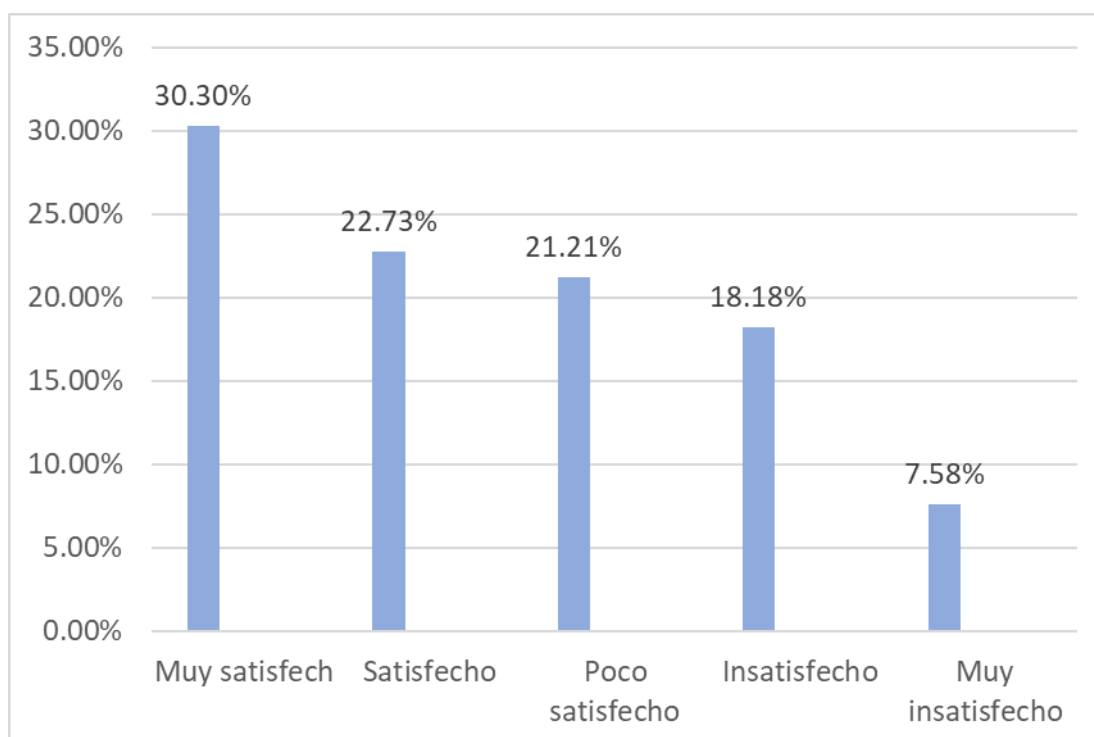

*Figura 9.* Se realiza en forma adecuada la gestión de financiación por el área de economía financiera del hospital regional de Huacho

## INTERPRETACIÓN

Como alcanzamos demostrar de las incógnitas expresadas en los cuestionarios y mencionados la gráfica que precede, señalamos como un 30.30% consideraron estar muy satisfecho, se realiza en forma adecuada la gestión de financiación por el área de economía financiera del hospital regional de Huacho; un 22.73% opinaron estar satisfechos; un 21.21% opinaron estar poco satisfechos; contradictoriamente el 18.18% reflexionaron quedar insatisfechos; finalmente el 7.58% opinaron estar muy insatisfechos se realice en forma adecuada la gestión de financiación por el área de economía financiera del hospital regional de Huacho.

### 4.1.10. AREA ECONOMICA FINANCIERA

Tabla 10

El área de económica financiera se verá mejorada con la aplicación del sistema de control interno en el hospital regional de Huacho.

ALTERNATIVAS			Porcentaje	Porcentaje
	Frecuencia	Porcentaje	válido	acumulado
a. Muy satisfecho	38	57.57	57.57	57.57
b. Satisfecho	11	16.66	16.66	74.23
c. Poco satisfecho	10	15.15	15.15	89.48
d. Insatisfecho	04	6.06	6.06	95.54
e. Muy insatisfecho	03	4.55	4.46	<b>100.00</b>
<b>TOTAL</b>	<b>66</b>	<b>99.98</b>	<b>100.00</b>	

*Nota: Elaboración propia*

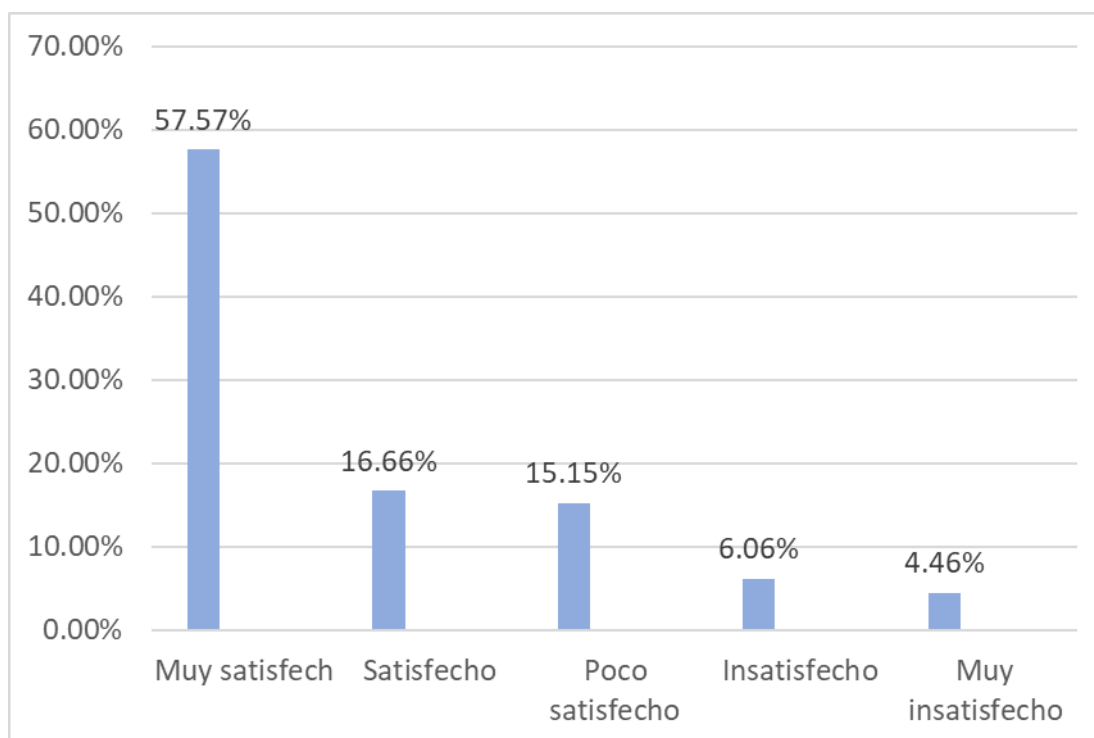

*Figura 10.* Área de económica financiera se verá mejorada con la aplicación del sistema de control interno en el hospital regional de Huacho

## INTERPRETACIÓN

Al observar podemos confirmar que las respuestas a incógnitas desarrolladas se formulan en la gráfica que antecede, en tal sentido indicamos que un 57.57% opinaron estar muy satisfechos, el área de económica financiera se verá mejorada con la aplicación del sistema de control interno en el hospital regional de Huacho, un 16.66% consideraron estar satisfechos, el 15.15% consideraron estar poco satisfechos; pero contrariamente el 6.06% consideraron estar insatisfechos, finalmente el 4.46% consideraron estar muy insatisfechos que, el área de económica financiera se verá mejorada con la aplicación del sistema de control interno en el hospital regional de Huacho.



## 4.2. CONTRASTACION DE HIPÓTESIS

### HIPÓTESIS A:

**H<sub>0</sub>:** La integridad y valores éticos, no son importantes para el ejercicio del control contable en el área de economía-financiera en el hospital regional de Huacho en etapa de COVID-19.

**H<sub>1</sub>:** La integridad y valores éticos son importantes para el ejercicio del control contable en el área de economía-financiera en el hospital regional de Huacho en etapa de COVID-19.

*Tabla 11*

Integridad y valores éticos son importantes para el ejercicio del control contable en el área de economía-financiera en el hospital regional de Huacho

	Muy satisfecho	satisfecho	Poco satisfecho	insatisfecho	Muy insatisfecho	TOTAL
a. Muy satisfecho	6	6	3	2	1	18
b. Satisfecho	2	1	7	2	2	12
c. Poco satisfecho	3	7	2	3	1	16
d. Insatisfecho	2	2	3	6	1	14
e. Muy insatisfecho	1	2	1	1	1	06
<b>TOTAL</b>	18	12	16	14	06	66

*Nota: Elaboración propia*

**1.- Estadísticamente para ensayo:**

$$p(f) = \frac{(a + b)!(c + d)!(a + c)!(b + d)!}{n!a!b!c!d!}$$

**2.- Nivel de categoría como falta por ideal I:  $\alpha = 0.05$ .**

**3.- Automatización en manera estadísticamente para prueba:** El desplegar su método obtenemos:

$$p(f) = \frac{(9)!(13)!(7)!(13)!}{66!3!4!4!9!}$$
$$= 0.37E-106$$

**4.- Destreza computacional:** Entregado un  $0.37E-106 < 0.05$ , no acepta **H<sub>0</sub>**.



Figura 11. Integridad y valores éticos son importantes para el ejercicio del control contable en el área de economía-financiera en el hospital regional de Huacho

**5.- Conclusión:** A modo  $0.37 < 0.05$  no acepta **H<sub>0</sub>**. Por lo que se concluye, la integridad y valores éticos son importantes para el ejercicio del control contable en el área de economía-financiera en el hospital regional de Huacho en etapa de COVID-19.

## HIPÓTESIS B:

**H<sub>0</sub>:** La identificación de riesgos, no es importante para la ejecución de planes de inversión en el hospital regional de Huacho en etapa de COVID-19.

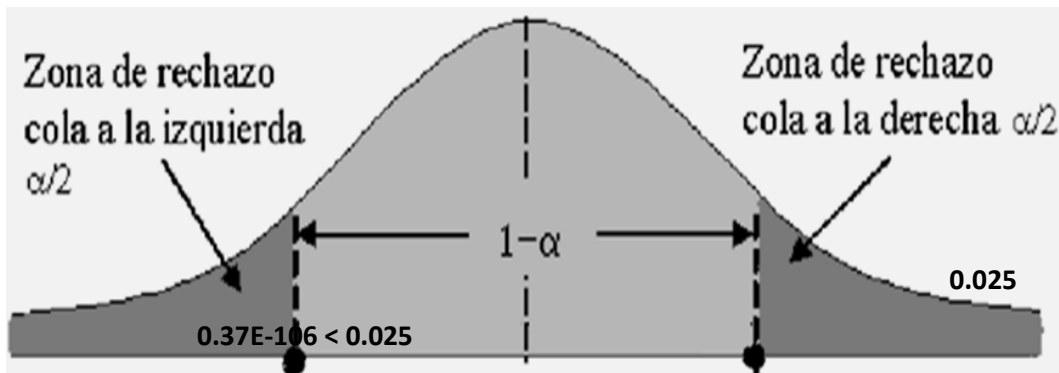
**H<sub>1</sub>:** La identificación de riesgos es importante para la ejecución de planes de inversión en el hospital regional de Huacho en etapa de COVID-19.

Tabla 12

Identificación de riesgos es importante para la ejecución de planes de inversión en el hospital regional de Huacho en etapa de COVID-19.

	Muy satisfecho	satisfec ho	Poco satisfecho	Insatisfeh o	Muy insatisfecho	TOTAL
a. Muy satisfecho	0	11	4	3	2	18
b. Satisfecho	11	1	2	4	2	14
c. Poco satisfecho	4	2	2	2	2	13
d. Insatisfecho	3	4	2	2	2	15
e. Muy insatisfecho	2	2	2	2	2	06
<b>TOTAL</b>	18	14	13	15	06	66

Nota: Elaboración propia

### 1.- Estadísticamente para ensayo:

$$p(f) = \frac{(a+b)!(c+d)!(a+c)!(b+d)!}{n!a!b!c!d!}$$

### 2.- Nivel de significancia como falta por ideal I: $\alpha = 0.05$ .

**3.- Automatización en forma estadística para ensayo:** El

desplegando técnica obtenemos:

$$p(f) = \frac{(9)! (6)! (9)! (6)!}{66! 4! 5! 3! 1!}$$

$$= 0.73E-92$$

**4.- Habilidad computacional:** Entregado un  $0.73E-106 < 0.05$ , no acepta

**Ho.**

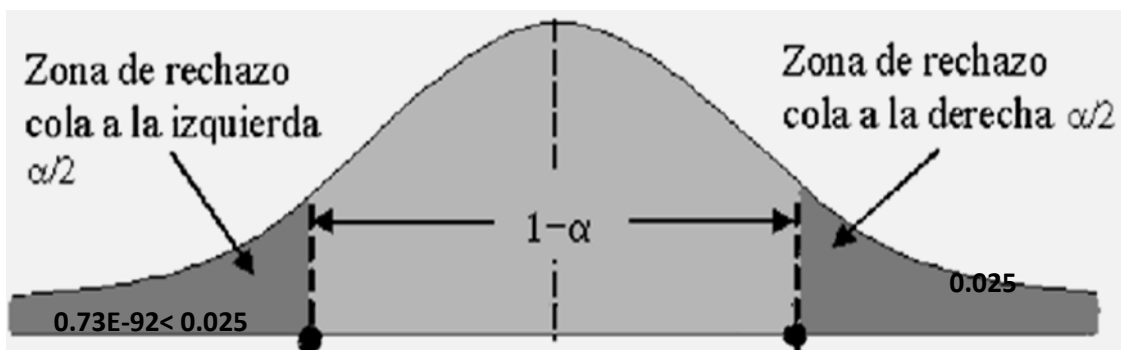

*Figura 12.* Identificación de riesgos es importante para la ejecución de planes de inversión en el hospital regional de Huacho en etapa de COVID-19.

**5.- Conclusión:** Como  $0.73 < 0.05$ , no acepta  $H_0$ . concluyendo, La identificación de riesgos es importante para la ejecución de planes de inversión en el hospital regional de Huacho en etapa de COVID-19.

## HIPÓTESIS C:

**H<sub>0</sub>:** El compromiso del personal, no es importante para la adecuada gestión presupuestal en el hospital regional de Huacho en etapa de COVID-19.

**H<sub>1</sub>:** El compromiso del personal es importante para la adecuada gestión presupuestal en el hospital regional de Huacho en etapa de COVID-19.

Tabla 13

Compromiso del personal es importante para la adecuada gestión presupuestal en el hospital regional de Huacho en etapa de COVID-19.

	Muy satisfecho	satisfec ho	Poco satisfecho	Poco satisfecho	Muy insatisfecho	TOTAL
a. Muy satisfecho	5	9	3	3	1	18
b. Satisfecho	9	1	7	2	1	17
c. Poco satisfecho	3	7	4	2	1	11
d. Insatisfecho	3	2	2	3	1	13
e. Muy insatisfecho	1	1	1	1	0	07
<b>TOTAL</b>	18	17	11	13	07	66

Nota: Elaboración propia

### 1.- Estadísticamente para ensayo:

$$p(f) = \frac{(a+b)!(c+d)!(a+c)!(b+d)!}{n!a!b!c!d!}$$

### 2.- Nivel de significancia en falla por ideal I: $\alpha = 0.05$ .

**3.- Automatización de manera estadística para prueba:** El

desplegar su método obtenemos:

$$p(f) = \frac{(7)!(11)!(8)!(7)!}{66!3!5!7!04!}$$
$$= 0.15E-92$$

**4.- Habilidad computacional:** Entregado un  $0.15E-106 < 0.05$ , no acepta

**Ho.**

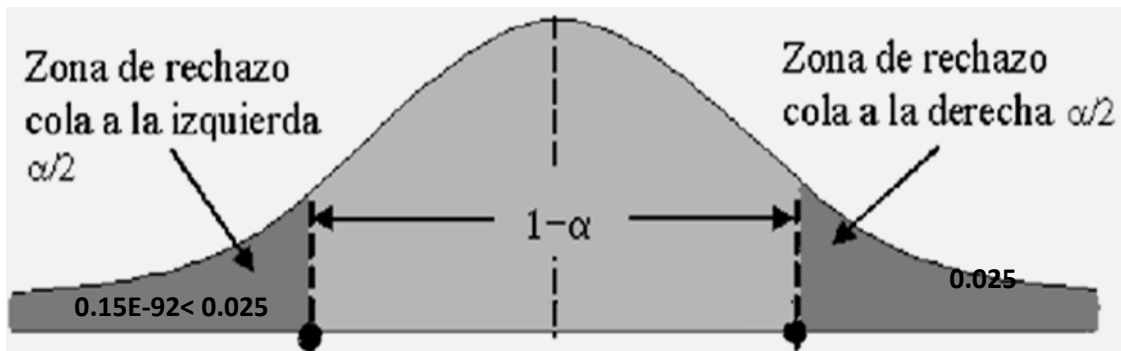

*Figura 13.* Compromiso del personal es importante para la adecuada gestión presupuestal en el hospital regional de Huacho en etapa de COVID-19.

**5.- Conclusión:** Como  $0.15 < 0.05$ , se rechaza  $H_0$ . Concluyendo el compromiso del personal es importante para la adecuada gestión presupuestal en el hospital regional de Huacho en etapa de COVID-19.

## HIPÓTESIS D:

**H<sub>0</sub>:** Las acciones de prevención y monitoreo, no son importantes para la gestión de financiación en el hospital regional Huacho en etapa de COVID-19

**H<sub>1</sub>:** Las acciones de prevención y monitoreo son importantes para la gestión de financiación en el hospital regional Huacho en etapa de COVID-19

Tabla 14

Acciones de prevención y monitoreo son importantes para gestión de financiación en el hospital regional Huacho

	Muy satisfecho	satisfec ho	Poco satisfecho	insatisfec ho	Muy insatisfecho	TOTAL
a. Muy satisfecho	11	7	2	3	1	24
b. Satisfecho	7	1	4	3	1	16
c. Poco satisfecho	2	4	4	4	1	12
d. Insatisfecho	3	3	4	3	1	10
e. Muy insatisfecho	1	1	1	1	0	04
<b>TOTAL</b>	24	16	12	10	04	66

*Nota: Elaboración propia*

### 1.- Estadísticamente para ensayo:

$$p(f) = \frac{(a+b)!(c+d)!(a+c)!(b+d)!}{n!a!b!c!d!}$$

2.- Grado en importancia como falta por ideal I:  $\alpha = 0.05$ .

3.- Cómputo en forma estadísticamente para ensayo: El desplegar su método obtenemos:

$$p(f) = \frac{(10)! (8)! (11)! (7)!}{66! 6! 5! 4! 03!}$$

$$= 0.25E-108$$

4.- Disposición computacional: Entregado un  $0.25E-106 < 0.05$ , no acepta  $H_0$ .



Figura 14. Acciones de prevención y monitoreo son importantes para la gestión de financiación en el hospital regional Huacho

5.- Conclusión: Como  $0.25 < 0.05$ . Rechaza  $H_0$ . En tal sentido las acciones de prevención y monitoreo son importantes para la gestión de financiación en el hospital regional Huacho en etapa de COVID-19

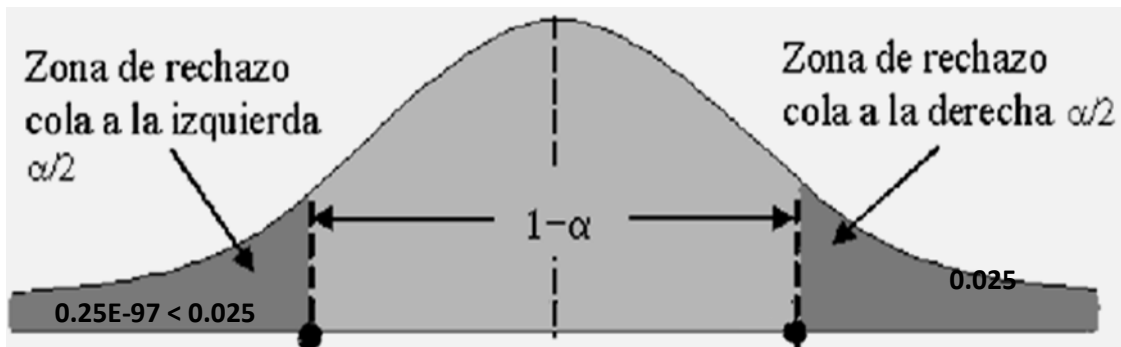

## HIPÓTESIS GENERAL:

**H<sub>0</sub>:** El sistema de control interno, no es importante para el área económica-financiera para el hospital regional de Huacho en etapa de COVID-19.

**H<sub>1</sub>:** El sistema de control interno es importante para el área económica-financiera para el hospital regional de Huacho en etapa de COVID-19.

Tabla 15

Sistema de control interno es importante para área económica-financiera para el hospital regional de Huacho.

	Muy satisfecho	satisfec ho	Poco satisfecho	Insatisfec ho	Muy insatisfecho	TOTAL
a. Muy satisfecho	30	5	2	2	1	40
b. Satisfecho	5	1	2	1	1	10
c. Poco satisfecho	2	2	2	1	1	08
d. Insatisfecho	2	1	1	1	0	05
e. Muy insatisfecho	1	1	1	0	0	03
<b>TOTAL</b>	40	10	08	05	03	66

Nota: Elaboración propia

### 1.- Estadísticamente para ensayo:

$$p(f) = \frac{(a+b)!(c+d)!(a+c)!(b+d)!}{n!a!b!c!d!}$$

### 2.- Grado en importancia como falta por ideal I: $\alpha = 0.05$ .

**3.- Cómputo en forma estadísticamente para ensayo:** El

desplegar su método obtenemos:

$$p(f) = \frac{(31)! (10)! (31)! (10)!}{66! 26! 5! 5! 01!}$$

$$= 2.24E-106$$

**4.- Disposición computacional:** Entregado un  $2.24E-106 < 0.05$ , no acepta

**H<sub>0</sub>.**

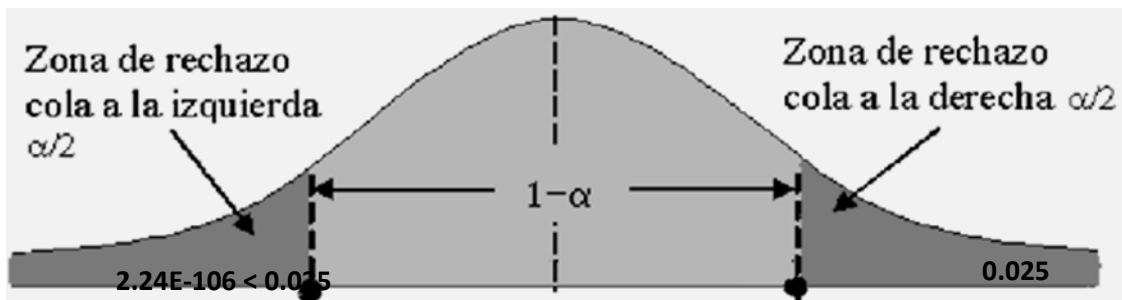

*Figura 15.* Sistema de control interno es importante para área económica-financiera para el hospital regional de Huacho en etapa de COVID-19.

**5.- Conclusión:** Como  $2.24 < 0.05$ , se rechaza  $H_0$ . En tal sentido, se concluye el sistema de control interno es importante para el área económica-financiera para el hospital regional de Huacho en etapa de COVID-19.

## **CAPITULO V**

### **DISCUSION**

#### **5.1. DISCUSIÓN DE RESULTADOS**

Al culminar la exploración como producto de la revisión de diversos artículos, como textos de diferentes investigadores a nivel nacional como del extranjero que forman parte de la base doctrinaria abordada, se puede expresar que efectivamente la gran mayoría de expertos están de acuerdo que el sistema como proceso para el ordenamiento previo al diagnóstico es de singular importancia para la implantación y medición permanente del control interno, como herramienta de suma importancia que permite prevenir la posibilidad de fraudes que se pueden presentar en las entidades principalmente de orden gubernamental, en ese sentido propone que autoridades como directivos deberán de liderar la ejecución de buenas prácticas en la gestión que permitan interiorizar al conjunto de profesionales como a servidores en su conjunto, por cuanto la labor de control interno lo entienden como tarea de todos, y en la lucha frontal con acciones de corrupción, en el entendido que la implementación del sistema de control es de suma importancia para las áreas económica y financiera, en el entendido que como parte de la estructura orgánica de la entidad se debe de diagnosticar periódicamente, con el objeto de advertir la posibilidad que se presenten acciones que obstaculizan que se cumplan con sus metas, en tal sentido la administración financiera como la presentación razonable de la información financiera será garantizada si se cuenta con un sistema de control fuerte que permite contar con información sustentada y representada, para que las autoridades o funcionarios rindan cuenta de manera periódica y oportuna.

## **CAPITULO VI**

### **CONCLUSIONES Y RECOMENDACIONES**

#### **6.1. CONCLUSIONES**

##### **Primera conclusión**

Del análisis como revisión de documentación y puesta a prueba se confirma, la integridad y valores éticos son importantes para el ejercicio del control contable en el área de economía-financiera en el hospital regional de Huacho en etapa de COVID-19

##### **Segunda conclusión**

De la indagación, información como datos consideradas y probadas se ratifica que, la identificación de riesgos es importante para la ejecución de planes de inversión en el hospital regional de Huacho en etapa de COVID-19.

##### **Tercera conclusión**

De la demostración entre hipótesis y pruebas a la muestra realizadas se pudo evidenciar que, el compromiso del personal es importante para la adecuada gestión presupuestal en el hospital regional de Huacho en etapa de COVID-19.

##### **Cuarta conclusión**

Del análisis como del reconocimiento de documentación como prueba ejecutada se demostró que, las acciones de prevención y monitoreo son importantes para la gestión de financiación en el hospital regional Huacho en etapa de COVID-19.

## **Conclusión General**

Finalmente, como producto de la investigación de datos como de documentación a los cuales se tuvo acceso se concluye, el sistema de control interno es importante para el área económica-financiera para el hospital regional de Huacho en etapa de COVID-19.

## **6.2. RECOMENDACIONES**

### **Primera recomendación**

Que directivos, funcionarios profesionales y servidores en general, deberán de mostrar su integridad y valores éticos en el desarrollo de sus funciones, los cuales son de singular importancia para el ejercicio del control contable en el área de economía-financiera en el hospital regional de Huacho en etapa de COVID-19

### **Segunda recomendación**

El área contable con el personal de finanzas deberá de identificar los riesgos con la finalidad que permitan cumplir sus metas en torno la importancia que tienen en la ejecución de planes de inversión para el hospital regional de Huacho en etapa de COVID-19.

### **Tercera recomendación**

Que los directivos deberán de liderar la implementación del sistema de control interno, orientado a la obtención del compromiso de todo el personal de la entidad, lo cual permitirá una adecuada gestión presupuestal en el hospital regional de Huacho en etapa de COVID-19.

### **Cuarta recomendación**

Los profesionales del área contable deberán de estar capacitados en la implementación del control interno, que les permita advertir la presencia de riesgos y monitorear las acciones tendientes a mejorar la gestión financiera en el hospital regional Huacho en etapa de COVID-19

### **Recomendación General**

Finalmente, directivos, servidores y profesionales contables, deberán de liderar la implementación del sistema de control interno, teniendo en cuenta que es de carácter transversal de manera que permitirá mejorar el área económica-financiera en el hospital regional de Huacho.

## REFERENCIAS

### FUENTES DE INFORMACION

#### 7.1. Fuentes Documentales

- Canales, A. y Gonzáles, K. (2017). *Diseño de sistema de control interno informático basado en riesgos de tecnología de información para las agencias de viajes del Municipio de San Salvador*. Recuperado de: <https://drive.google.com/file/d/1t2uEyfgZSR5QGGeKcjDpNpyAuXnd22jx/view>
- López, D. (2021) tesis: *Control interno en subgerencia de logística en municipalidad distrital de independencia – Huaraz – Perú*.
- Mendoza, CH. (2021) *Incidencia del control interno aplicado a indicadores de eficiencia y eficacia en gestión del área financiera Cantón. Quevedo - Ecuador*.
- Quispe, G. (2021) *implementación de un sistema de control interno para mejorar la gestión operativa de inventarios en autopartes Ranulfo Diaz, Bagua Grande – Pimentel – Perú*.
- Sifuentes, L. (2020) *Características del control interno en ejecución presupuestal dirección de red de salud Conchucos Sur. Huaraz – Perú*



## 7.2. Fuentes Bibliográficas

- Abusleme Mardones, C. (2016). *Las compras públicas de tecnología e innovación como un elemento central de las políticas públicas del siglo XXI*. (U. d. Chile, Ed.) Revista Chilena de Derecho REVISTA CHILENA DE DERECHO Y TECNOLOGÍA, 5(2), 95-126. doi:10.5354/0719-2584.2016.43990
- Cornejo C., M. (2017). *Auditoría II*. México: Séneca.
- Estupiñán, R. (2018). *Pruebas de cumplimiento*. Colombia: Mundo S.A.
- Escobar, M. (22 de 08 de 2018). *Administración financiera y análisis financiero para la toma de decisiones*. México: Mc Graw Hill.
- Fonseca, P. (2018). *Control Administrativo, Financiero y Operacional de las Empresas*. Chile Negocios, 32.
- González, L., & Hernández, R. (01 de febrero de 2019). *La Eficiencia en la Empresa*. Guatemala: Universidad Panamericana de Guatemala. Facultad De Ciencias Económicas. Obtenido de <https://es.calameo.com/read/0053218696c236a776f42>
- Gisbert Bou, R. (2017). *Control de Gestión*. España: Pearson.
- Grima, O. (1 de junio de 2019). *El Control Financiero*. Chile: Saima Captio Solutions. Obtenido de El Control Financiero.
- Lawrence, J. (27 de junio de 2017). *Razones financieras de rentabilidad*. España: Unidad Editorial.
- Leiva & Soto, (2015). *Control Interno y ventajas empresariales*. Edición Universidad Inca Garcilaso de la Vega. Jesús María, Lima – Perú.
- Mantilla, S. (2016). *Auditoría del Control Interno*. Bogotá: Ecoe Ediciones Ltda.

- Pérez C., M. (14 de septiembre de 2018). El sistema de control de gestión. Conceptos básicos para su diseño. Colombia: Planeta.
- Ricaurte, J. (15 de agosto de 2018). *Indicadores de Rotación*. Obtenido de <https://prezi.com/lyraghtsmpn3/indicadores-de-rotacion/>
- Ureña, F. B. (09 de junio de 2017). *Aspectos financieros de las Empresas*. Cataluña: Editoriales de Cataluña.
- Vidal, C. J. (marzo 2014). *Diseño e implementación de un sistema logístico para la compañía comercial*. Recuperado el marzo 2014, de <http://docplayer.es/11519342-Diseno-e-implementacion-de-un-sistemalogistico-para-la-compania-comercial-prabugawilliam-fernando-vargasburgos.html>

### 7.3 Fuentes Electrónicas

<http://repositorio.unheval.edu.pe/handle/UNHEVAL/4121>.

<http://www.libreroonline.com/peru/libros/46412/alvarado-leon-karina>

<merle/compras-estatales.html>

<https://doi.org/10.37292/riccva.v3i03.115>

<https://revistasinvestigacion.unmsm.edu.pe/index.php/Aequitas/article/download/15224/13182/>

[www.mwf.gob.pe](https://www.mwf.gob.pe)

[www.mwf.gob.pe](https://www.mwf.gob.pe)

<https://prezi.com/lyraghtsmpn3/indicadores-de-rotacion/>

<https://es.calameo.com/read/0053218696c236a776f42>

## ANEXO 1

### INSTRUMENTOS PARA LA TOMA DE DATOS

#### ENCUESTA:

La presente técnica que se presenta es el Cuestionario correspondiente al trabajo de investigación denominado: **SISTEMA DE CONTROL INTERNO SU IMPORTANCIA EN AREA ECONOMICA-FINANCIERA DEL HOSPITAL REGIONAL DE HUACHO EN ETAPA DE COVID-19**, *Con relación a dicho trabajo se pide que tenga a bien marcar con un aspa (X) la alternativa que según su criterio conteste la pregunta que se formula. Se agradece de antemano por su colaboración.*

1. ¿Considera Usted que el personal cumple con integridad y valores éticos el desarrollo de sus funciones en el hospital regional de Huacho?
  - a. Muy desacuerdo ( )
  - b. En desacuerdo ( )
  - c. Indiferente ( )
  - d. De acuerdo ( )
  - e. Muy de acuerdo ( )

2. ¿En su opinión considera que el personal se realiza acciones para identificar riesgos en el hospital regional de Huacho?

a. Muy desacuerdo ( )

b. Desacuerdo ( )

c. Indiferente ( )

d. De acuerdo ( )

e. Muy de acuerdo ( )

3. ¿Considera Usted que existe compromiso del personal en la identificación con las actividades del hospital regional de Huacho?

a. Muy desacuerdo ( )

b. Desacuerdo ( )

c. Indiferente ( )

d. De acuerdo ( )

e. Muy de acuerdo ( )

4. ¿Considera usted que el personal cumple con acciones de prevención y monitoreo en el hospital regional de Huacho?

a. Muy desacuerdo ( )

b. Desacuerdo ( )

c. Indiferente ( )

d. De acuerdo ( )

e. Muy de acuerdo ( )

5. ¿Considera Usted que el sistema de control interno es importante para el área económica financiera en el hospital regional de Huacho?

- a. Muy desacuerdo ( )
- b. Desacuerdo ( )
- c. Indiferente ( )
- d. De acuerdo ( )
- e. Muy de acuerdo ( )

6. ¿En su opinión el área de contabilidad realiza el control contable en forma permanente en el hospital regional de Huacho?

- a. Muy desacuerdo ( )
- b. Desacuerdo ( )
- c. Indiferente ( )
- d. De acuerdo ( )
- e. Muy de acuerdo ( )

7. ¿Considera usted que se cumple con los planes de inversión previstos en el hospital regional de Huacho?

- a. Muy desacuerdo ( )
- b. Desacuerdo ( )
- c. Indiferente ( )
- d. De acuerdo ( )
- e. Muy de acuerdo ( )

**8.** ¿Considera usted que la gestión presupuestal es eficiente en la administración económica financiera en el hospital regional de Huacho?

- a. Muy desacuerdo ( )
- b. Desacuerdo ( )
- c. Indiferente ( )
- d. De acuerdo ( )
- e. Muy de acuerdo ( )

**9.** ¿Considera Usted que se realiza en forma adecuada la gestión de financiación por el área de economía financiera del hospital regional de Huacho?

- a. Muy desacuerdo ( )
- b. Desacuerdo ( )
- c. Indiferente ( )
- d. De acuerdo ( )
- e. Muy de acuerdo ( )

**10.** ¿En su opinión el área de económica financiera se verá mejorada con la aplicación del sistema de control interno en el hospital regional de Huacho?

- a. Muy desacuerdo ( )
- b. Desacuerdo ( )
- c. Indiferente ( )
- d. De acuerdo ( )
- e. Muy de acuerdo ( )

*Muchas gracias por su apoyo.*